

Projecteur Dell™ 4610X

WIRELESS PLUS

**Guide d'utilisation**

# Notes, Avertissements et Attention



**NOTE** : Une NOTE indique une information importante destinée à vous aider à mieux utiliser votre projecteur.



**AVERTISSEMENT** : Un AVERTISSEMENT indique un risque de dommage matériel ou de pertes de données et vous explique comment éviter le problème.



**ATTENTION: ATTENTION** indique un risque potentiel de dommage matériel, de blessure corporelle ou de mort.

---

Les informations contenues dans ce document sont sujettes à modification sans préavis.

© 2010 Dell Inc. Tous droits réservés.

La copie de ces documents, sous quelque forme que ce soit, sans l'autorisation écrite de Dell Inc. est strictement interdite.

Marques utilisées dans ce texte : *Dell* et le *logo DELL* sont des marques commerciales de Dell Inc.; *DLP* et le *logo DLP* sont des marques commerciales de TEXAS INSTRUMENTS INCORPORATED; *Microsoft* et *Windows* sont des marques commerciales ou des marques déposées de Microsoft Corporation enregistrées aux Etats-Unis et/ou dans d'autres pays.

D'autres marques ou nom commerciaux peuvent être utilisés dans ce document pour faire référence aux entités se réclamant de ces marques et de ces noms ou à leurs produits. Dell Inc. dénie tout intérêt propriétaire dans les marques et les noms commerciaux autres que les siens.

Modèle 4610X WIRELESS PLUS

Mai 2010 Rév. A01

# Table des matières

1	Votre projecteur Dell . . . . .	6
	A propos de votre projecteur . . . . .	7
2	Connexion de votre projecteur . . . . .	9
	Installation de l'antenne . . . . .	10
	<b>Connexion à un ordinateur . . . . .</b>	<b>11</b>
	Connexion d'un ordinateur avec un câble VGA . . . . .	11
	Connexion du moniteur en boucle avec des câbles VGA . . . . .	12
	Connexion d'un ordinateur avec un câble RS232 . . . . .	13
	Connexion à un ordinateur avec la fonction sans fil . . . . .	14
	<b>Connexion à un lecteur de DVD . . . . .</b>	<b>15</b>
	Connexion d'un lecteur de DVD avec un câble S-vidéo . . . . .	15
	Connexion d'un lecteur de DVD avec un câble Vidéo composite . . . . .	16
	Connexion d'un lecteur de DVD avec un câble Vidéo composante . . . . .	17
	Connexion d'un lecteur de DVD avec un câble HDMI . . . . .	18
	<b>Connexion à un réseau local . . . . .</b>	<b>19</b>
	Pour projeter une image et contrôler le projecteur qui est connecté à un réseau via un câble RJ45. . . . .	19

Options d'installation professionnelle : Installation pour un écran à ouverture automatique . . . . .	20
Connexion à un boîtier de contrôle commercial RS232 . . . . .	21
<b>3 Utilisation de votre projecteur . . . . .</b>	<b>22</b>
<b>Allumer votre projecteur . . . . .</b>	<b>22</b>
<b>Eteindre votre projecteur . . . . .</b>	<b>22</b>
<b>Réglage de l'image projetée . . . . .</b>	<b>23</b>
Réglage de la hauteur du projecteur . . . . .	23
Baisser le projecteur . . . . .	23
<b>Réglage du zoom et de la mise au point du projecteur . . . . .</b>	<b>24</b>
<b>Réglage de la taille de l'image projetée . . . . .</b>	<b>25</b>
<b>Utilisation du panneau de contrôle . . . . .</b>	<b>27</b>
<b>Utilisation de la télécommande . . . . .</b>	<b>29</b>
<b>Installation des piles de la télécommande . . . . .</b>	<b>32</b>
<b>Rayon de la télécommande . . . . .</b>	<b>33</b>
<b>Utilisation du menu OSD (Affichage à l'écran) . . . . .</b>	<b>34</b>
Menu principal . . . . .	34
RÉGLAGE AUTO . . . . .	34
SÉLECT ENTRÉE . . . . .	35
IMAGE (en Mode PC) . . . . .	36
IMAGE (en Mode Vidéo) . . . . .	37
AFFICHAGE (en Mode PC) . . . . .	38
AFFICHAGE (en Mode Vidéo) . . . . .	40

	LAMPE . . . . .	41
	RÉGLAGE . . . . .	41
	INFORMATION . . . . .	44
	AUTRES . . . . .	44
	<b>Installation du réseau sans fil . . . . .</b>	<b>51</b>
	Logiciel Application sans fil 4610X WIRELESS PLUS . . . . .	55
	<b>Gestion du projecteur avec le Gestionnaire Web . . . . .</b>	<b>59</b>
	Configuration des réglages du réseau . . . . .	59
	Accéder au gestionnaire Web . . . . .	59
	<b>Créer un token d'application . . . . .</b>	<b>78</b>
<b>4</b>	<b>Guide de dépannage de votre projecteur</b>	<b>79</b>
	<b>Signaux de commande . . . . .</b>	<b>83</b>
	<b>Remplacer la lampe . . . . .</b>	<b>85</b>
<b>5</b>	<b>Caractéristiques techniques . . . . .</b>	<b>87</b>
<b>6</b>	<b>Contacteur Dell . . . . .</b>	<b>92</b>
<b>7</b>	<b>Appendice : Glossaire . . . . .</b>	<b>93</b>

# Votre projecteur Dell

Votre projecteur est livré avec tous les éléments présentés ci-dessous. Assurez-vous que tous les éléments sont présents et contactez Dell™ si quoi que ce soit manque.

---

## Contenu de la boîte

---

Cordon d'alimentation



Câble VGA 1,8m (VGA/VGA)



Antenne



Télécommande



CD du guide d'utilisation & documentation



Mallette de transport



Piles AAA (2)



## A propos de votre projecteur

### Vue de dessus



### Vue de dessous

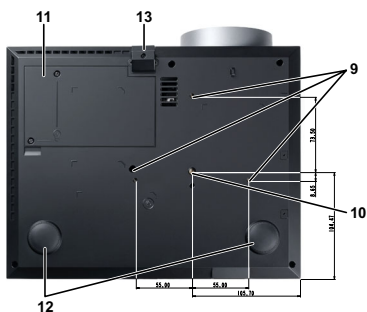

1	Panneau de contrôle
2	Ergot du zoom
3	Bague de mise au point
4	Objectif
5	Bouton élévateur pour le réglage de la hauteur
6	Récepteur IR
7	Couvercle de l'objectif
8	Antenne
9	Trous de fixation pour montage au plafond : Trous de vis M3 x 6,5mm Torque recommandée < 8kgf-cm
10	Trou de fixation pour tripode : Insertion d'écrou 1/4" x 20 UNC
11	Protecteur de lampe
12	Molette de réglage d'inclinaison
13	Pied élévateur



### **ATTENTION: Instructions de sécurité**

- 1 N'utilisez pas le projecteur près d'appareils susceptibles de générer beaucoup de chaleur.
- 2 N'utilisez pas le projecteur dans des endroits très poussiéreux. La poussière pourrait endommager le système, causant au projecteur de s'éteindre automatiquement.

- 3 Assurez-vous que le projecteur est installé dans un endroit bien aéré.
- 4 Ne bloquez pas les fentes de ventilation et les ouvertures du boîtier du projecteur.
- 5 Assurez-vous que le projecteur est utilisé à une température ambiante (entre 5°C et 35°C).
- 6 N'essayez pas de toucher les fentes de ventilation car elles peuvent devenir très chaudes lorsque le projecteur est allumé ou juste après qu'il ait été éteint.
- 7 Ne regardez pas dans l'objectif quand le projecteur est allumé car ceci pourrait faire mal aux yeux.
- 8 Ne posez aucun objet près de ou devant le projecteur et ne couvrez pas l'objectif lorsque le projecteur est allumé car la chaleur pourrait faire fondre ou même brûler l'objet en question.
- 9 N'utilisez pas le projecteur sans fil près d'un pacemaker.
- 10 N'utilisez pas le projecteur sans fil près d'un appareil médical.
- 11 N'utilisez pas le projecteur sans fil près d'un four à micro-ondes.



**NOTE :**

- N'essayez pas d'installer ce projecteur au plafond par vous-même. Il ne doit être installé que par un technicien qualifié.
- Kit de fixation de projecteur au plafond recommandé (N/P : C3505). Pour plus d'informations, visitez le site Internet de Dell : [support.dell.com](http://support.dell.com).
- Pour plus d'informations, voir les *Instructions de sécurité* livrées avec votre projecteur.



# 2

## Connexion de votre projecteur

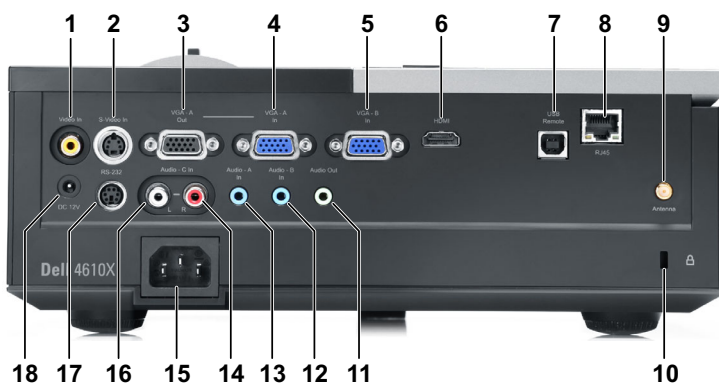

1	Connecteur vidéo composite	10	Fente du câble de sécurité
2	Connecteur S-vidéo	11	Connecteur de sortie audio
3	Sortie VGA-A (prise en boucle du moniteur)	12	Connecteur d'entrée audio-B
4	Connecteur d'entrée VGA-A (D-sub)	13	Connecteur d'entrée audio-A
5	Connecteur d'entrée VGA-B (D-sub)	14	Connecteur d'entrée de canal droit audio-C
6	Connecteur HDMI	15	Connecteur de cordon d'alimentation
7	Connecteur distant USB	16	Connecteur d'entrée de canal gauche audio-C
8	Connecteur RJ45	17	Connecteur RS232
9	Connecteur d'antenne	18	+12V Connecteur de sortie CC



**ATTENTION:** Avant de débiter quelque procédure que ce soit de cette section, lisez et suivez les Instructions de sécurité décrites à la page 7.

## Installation de l'antenne

Votre projecteur est livré avec une antenne sans fil pour la mise en réseau sans fil. Référez-vous à la section "Installation du réseau sans fil" à la page 51.

- 1 Attachez l'antenne sur le connecteur d'antenne à l'arrière de votre projecteur.



- 2 Ouvrez l'antenne et mettez-la dans la position indiquée.



# Connexion à un ordinateur

## Connexion d'un ordinateur avec un câble VGA

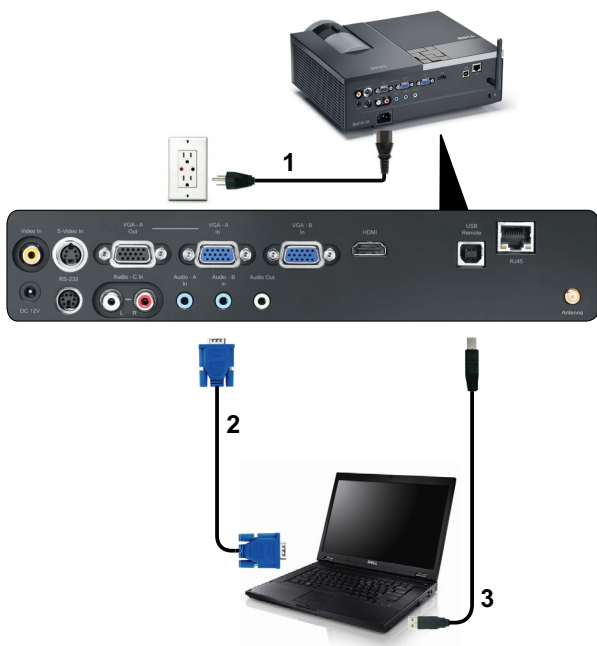

1	Cordon d'alimentation
2	Câble VGA/VGA
3	Câble USB-A/USB-B



**NOTE :** Le câble USB n'est pas fourni avec votre projecteur.



**NOTE :** Le câble USB doit être connecté si vous voulez utiliser les fonctions Page suivante et Page précédente de la télécommande.

## Connexion du moniteur en boucle avec des câbles VGA

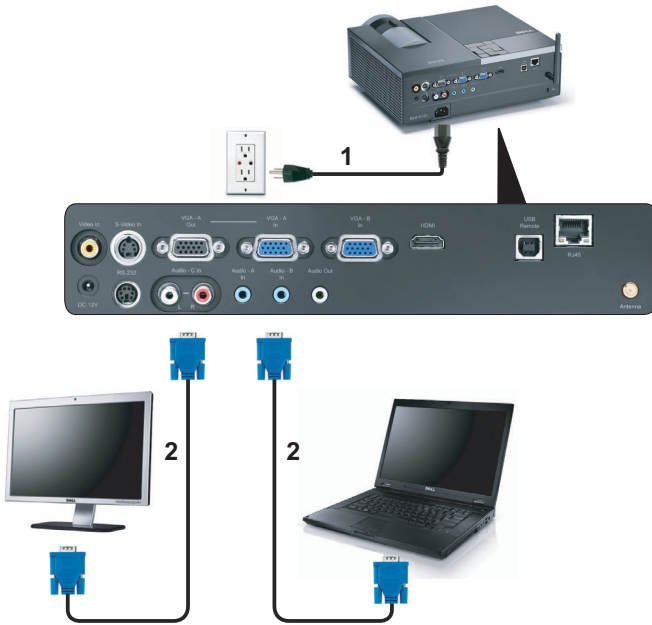

1	Cordon d'alimentation
2	Câble VGA/VGA

**NOTE :** Seulement un câble VGA pas fourni avec votre projecteur. Un autre câble VGA peut être acheté sur le site Web de Dell [dell.com](http://dell.com).

## Connexion d'un ordinateur avec un câble RS232





1	Cordon d'alimentation
2	Câble RS232

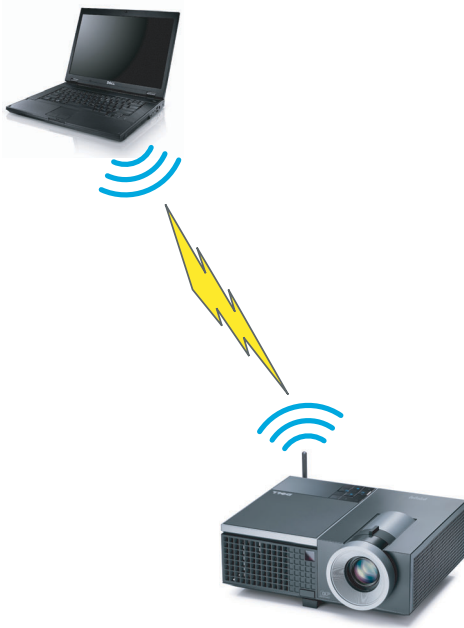

**NOTE :** Le câble RS232 n'est pas fourni avec votre projecteur. Consultez un installateur professionnel pour le câble et le logiciel de contrôle à distance RS232.

## Connexion à un ordinateur avec la fonction sans fil



 **NOTE :** Votre ordinateur doit avoir une fonction sans fil et être configuré correctement pour détecter la connexion sans fil. Référez-vous à la documentation de votre ordinateur à propos de la configuration d'une connexion sans fil.

# Connexion à un lecteur de DVD

## Connexion d'un lecteur de DVD avec un câble S-vidéo



1	Cordon d'alimentation
2	Câble S-vidéo



**NOTE :** Le câble S-vidéo n'est pas fourni avec votre projecteur. Vous pouvez acheter un câble d'extension S-vidéo (50 pieds/100 pieds) sur le site Web de Dell [dell.com](http://dell.com).

## Connexion d'un lecteur de DVD avec un câble Vidéo composite



1	Cordon d'alimentation
2	Câble Vidéo composite



**NOTE** : Le câble Vidéo composite n'est pas fourni avec votre projecteur. Vous pouvez acheter un câble d'extension Vidéo composite (50 pieds/100 pieds) sur le site Web de Dell [dell.com](http://dell.com).



## Connexion d'un lecteur de DVD avec un câble Vidéo composite

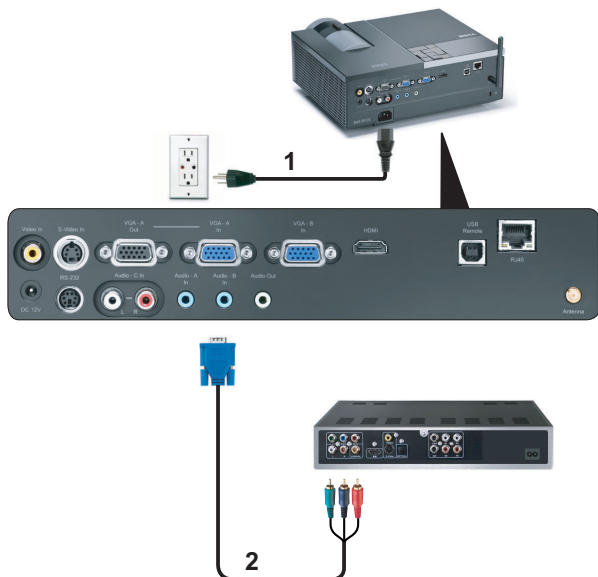

1	Cordon d'alimentation
2	Câble VGA/Vidéo composite



**NOTE :** Le câble VGA/Vidéo composite n'est pas fourni avec votre projecteur. Vous pouvez acheter un câble d'extension VGA/Vidéo composite (50 pieds/100 pieds) sur le site Web de Dell [dell.com](http://dell.com).

## Connexion d'un lecteur de DVD avec un câble HDMI



1	Cordon d'alimentation
2	Câble HDMI



**NOTE :** Le câble HDMI n'est pas fourni avec votre projecteur.

# Connexion à un réseau local

Pour projeter une image et contrôler le projecteur qui est connecté à un réseau via un câble RJ45.

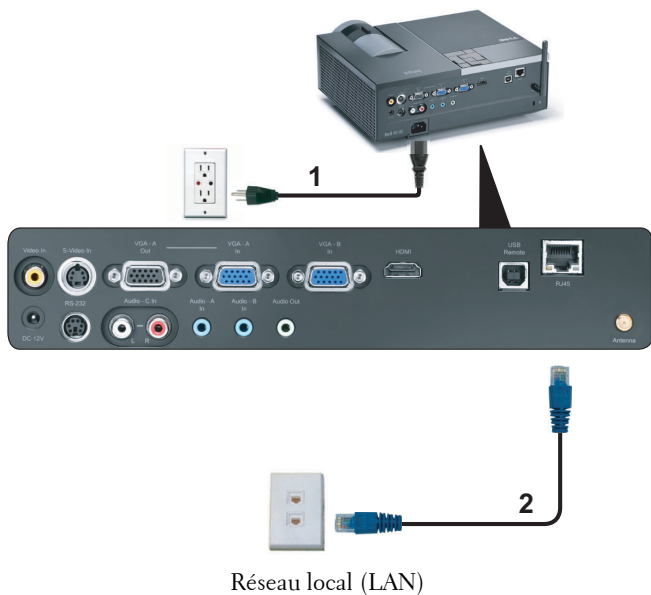

1	Cordon d'alimentation
2	Câble RJ45



**NOTE :** Le câble RJ45 n'est pas fourni avec votre projecteur.

## Options d'installation professionnelle : Installation pour un écran à ouverture automatique

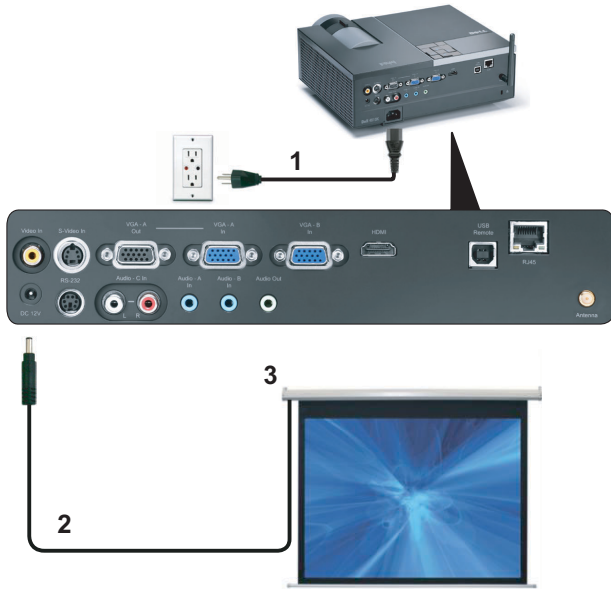

1	Cordon d'alimentation
2	Prise 12V CC
3	Ecran automatique

**NOTE :** Utilisez les dimensions de la prise 12V CC 1,7 mm (ID) x 4,00 mm (OD) x 9,5 mm (shaft) pour connecter l'écran automatique au projecteur.

Prise 12V CC



## Connexion à un boîtier de contrôle commercial RS232

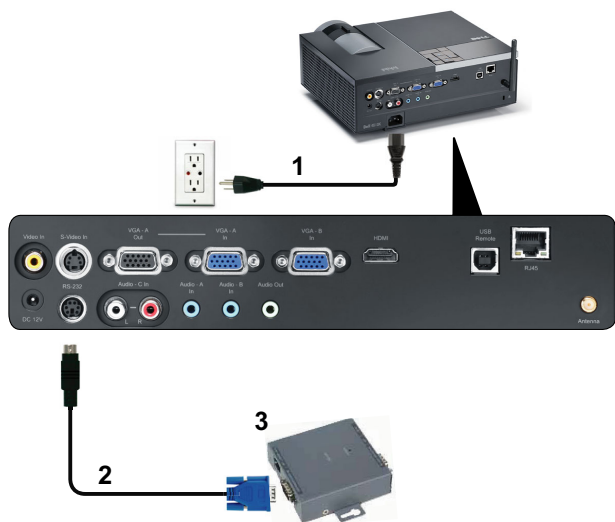

1	Cordon d'alimentation
2	Câble RS232
3	Boîtier de contrôle commercial RS232



**NOTE :** Le câble RS232 n'est pas fourni avec votre projecteur. Consultez un installateur professionnel pour obtenir ce type de câble.

# Utilisation de votre projecteur

## Allumer votre projecteur

 **NOTE** : Allumez le projecteur avant d'allumer la source (ordinateur, lecteur de DVD, etc.). Le voyant du bouton **d'alimentation** clignote en bleu jusqu'à ce qu'il soit enfoncé.

- 1 Retirez le couvercle de l'objectif.
- 2 Branchez le cordon d'alimentation et les câbles de signal appropriés. Pour plus d'informations sur la connexion du projecteur, voir "Connexion de votre projecteur" à la page 9.
- 3 Appuyez sur le bouton **d'alimentation** (voir "Utilisation du panneau de contrôle" à la page 27 pour repérer le bouton **d'alimentation**).
- 4 Allumez votre source (ordinateur, lecteur de DVD, etc.).
- 5 Connectez votre source au projecteur en utilisant le câble approprié. Référez-vous à la section "Connexion de votre projecteur" à la page 9 pour plus de détails sur comment connecter votre source au projecteur.
- 6 Par défaut, la source d'entrée du projecteur est réglée sur VGA-A. Changez la source d'entrée du projecteur si besoin.
- 7 Si plusieurs sources sont connectées au projecteur, appuyez sur le bouton **Source** sur la télécommande ou sur le panneau de contrôle pour sélectionner la source désirée. Référez-vous à la section "Utilisation du panneau de contrôle" à la page 27 et "Utilisation de la télécommande" à la page 29 pour repérer le bouton **Source**.

## Eteindre votre projecteur

 **AVERTISSEMENT** : Débranchez le projecteur après l'avoir correctement éteint comme expliqué dans la procédure suivante.

- 1 Appuyez sur le bouton **d'alimentation**.

 **NOTE** : Le message "**Appuyez sur le bouton d'alimentation pour éteindre le projecteur**" s'affichera sur l'écran. Le message disparaîtra après 5 secondes ou vous pouvez appuyer sur le bouton **Menu** pour le faire disparaître.

- 2 Appuyez de nouveau sur le bouton **d'alimentation**. Les ventilateurs de refroidissement continuent de tourner pendant environ 120 secondes.

3 Pour éteindre rapidement le projecteur, appuyez sur le bouton d'alimentation pendant 1 seconde pendant que les ventilateurs du projecteur sont en marche.

 **NOTE :** Avant de rallumer le projecteur, attendez au moins 60 secondes pour que la température interne se stabilise.

4 Débranchez le cordon d'alimentation de la prise de courant et du projecteur.

## Réglage de l'image projetée

### Réglage de la hauteur du projecteur

1 Appuyez sur le bouton **Élévateur**.

2 Elevez le projecteur jusqu'à l'angle d'affichage désiré, puis relâchez le bouton afin de verrouiller le pied élévateur dans la position voulue.

3 Utilisez la molette de réglage d'inclinaison pour régler avec précision l'angle d'affichage.

### Baisser le projecteur

1 Appuyez sur le bouton **Élévateur**.

2 Baissez le projecteur, puis relâchez le bouton afin de verrouiller le pied élévateur dans la position voulue.



1	Bouton élévateur
2	Pied élévateur (angle d'inclinaison : 0 à 9,5 degrés)
3	Molette de réglage d'inclinaison

## Réglage du zoom et de la mise au point du projecteur

**⚠ ATTENTION:** Pour éviter d'endommager le projecteur, assurez-vous que le zoom de l'objectif et le pied élévateur sont entièrement rétractés avant de déplacer le projecteur ou de le ranger dans son étui de transport.

- 1 Tournez l'ergot du zoom pour rapprocher et éloigner l'image.
- 2 Faites tourner la bague de mise au point jusqu'à ce que l'image soit nette. La mise au point du projecteur peut être réglée dans les distances comprises entre 3,94 pieds et 32,81 pieds (1,2 m et 10 m).



1	Ergot du zoom
2	Bague de mise au point



# Réglage de la taille de l'image projetée

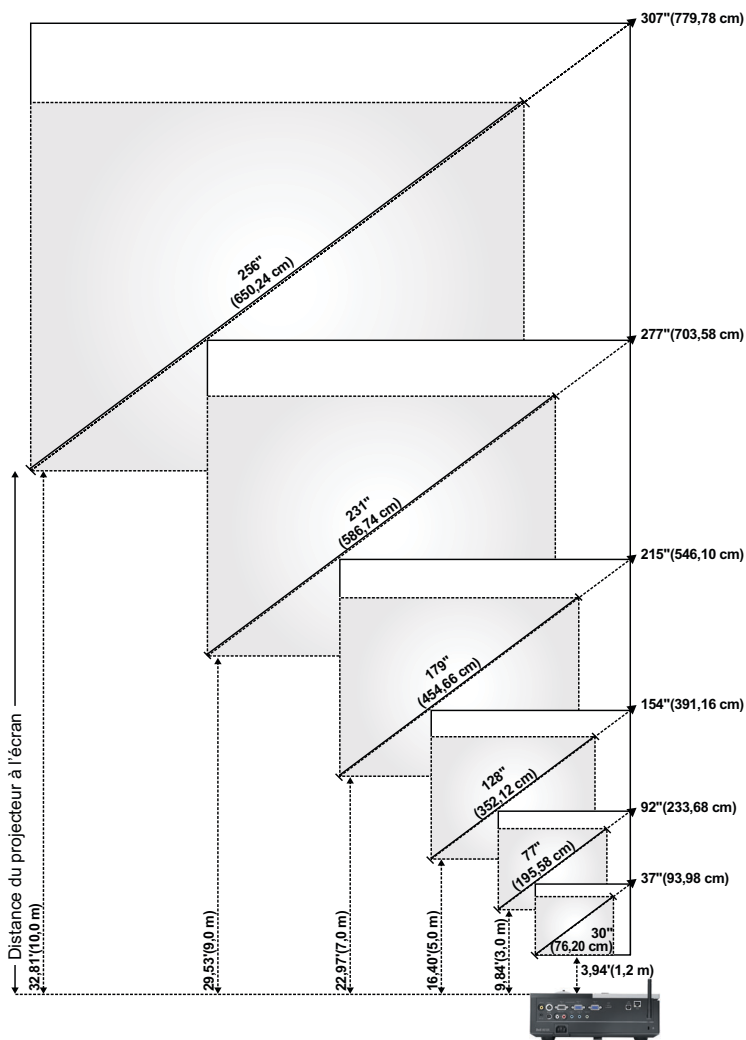





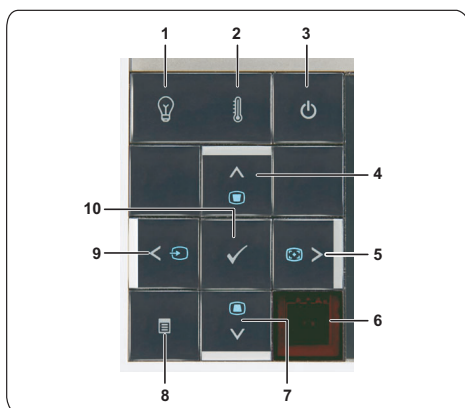

Ecran (Diagonale)	Max.	37" (93,98 cm)	92" (233,68 cm)	154" (391,16 cm)	215" (546,10 cm)	277" (703,58 cm)	307" (779,78 cm)
	Min.	30" (76,20 cm)	77" (195,58 cm)	128" (352,12 cm)	179" (454,66 cm)	231" (586,74 cm)	256" (650,24 cm)
Taille de l'écran	Max. (lxH)	29,53" X 22,05"	74,02" X 55,51"	123,23" X 92,13"	172,44" X 129,13"	221,65" X 166,14"	246,06" X 184,65"
		(75 cm X 56 cm)	(188 cm X 141 cm)	(313 cm X 234 cm)	(438 cm X 328 cm)	(563 cm X 422 cm)	(625 cm X 469 cm)
	Min. (lxH)	24,8" X 18,5"	61,42" X 46,06"	102,36" X 76,77"	143,70" X 107,48"	184,65" X 138,58"	205,12" X 153,94"
		(63 cm X 47 cm)	(156 cm X 117 cm)	(260 cm X 195 cm)	(365 cm X 273 cm)	(469 cm X 352 cm)	(521 cm X 391 cm)
Hd	Max.	25,59" (65 cm)	63,78" (162 cm)	106,30" (270 cm)	148,43" (377 cm)	190,94" (485 cm)	212,20" (539 cm)
	Min.	21,26" (54 cm)	53,15" (135 cm)	88,58" (225 cm)	123,62" (314 cm)	159,06" (404 cm)	176,77" (449 cm)
Distance		3,94" (1,2 m)	9,8" (3,0 m)	16,4" (5,0 m)	23,0" (7,0 m)	29,5" (9,0 m)	32,81" (10,0 m)
*Ce tableau n'est fourni à l'utilisateur qu'à titre de référence.							

# Utilisation du panneau de contrôle









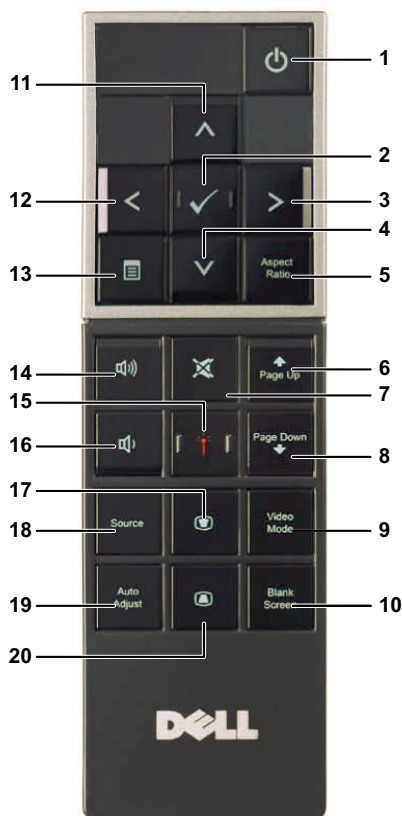









- 
- |                                       |   |
|---------------------------------------|---|
| <b>1</b> Voyant d'avertissement LAMPE | Si le voyant LAMPE s'allume ou clignote en orange, l'un des problèmes suivants est probablement la cause : <ul style="list-style-type: none"><li>• La lampe est presque à la fin de sa durée de vie.</li><li>• La lampe n'est pas correctement installée.</li><li>• Le pilote de la lampe de marche pas.</li><li>• La roue chromatique ne marche pas correctement</li></ul> Pour plus d'informations, référez-vous à "Guide de dépannage de votre projecteur" à la page 79 et à "Signaux de commande" à la page 83. |
| <b>2</b> Voyant d'avertissement TEMP  | Si le voyant TEMP s'allume ou clignote en orange, l'un des problèmes suivants est probablement la cause : <ul style="list-style-type: none"><li>• La température interne du projecteur est trop élevée.</li><li>• La roue chromatique ne marche pas correctement</li></ul> Pour plus d'informations, référez-vous à "Guide de dépannage de votre projecteur" à la page 79 et à "Signaux de commande" à la page 83.  |
| <b>3</b> Alimentation                 | Allume et éteint le projecteur. Pour plus d'informations, référez-vous à "Allumer votre projecteur" à la page 22 et à "Eteindre votre projecteur" à la page 22.   |
-

4	Haut  / Réglage de la déformation	Appuyez pour naviguer les éléments du menu OSD. Appuyez pour ajuster la déformation de l'image provoquée par l'inclinaison du projecteur (+40/-35 degrés).
5	Droite  / Réglage auto	Appuyez pour naviguer les éléments du menu OSD. Appuyez pour synchroniser le projecteur sur la source d'entrée.
<p> <b>NOTE : Réglage auto ne marche pas si le menu OSD est affiché.</b></p>		
6	Récepteur IR	Pointez la télécommande vers le récepteur IR et appuyez sur un bouton de la télécommande.
7	Bas  / Réglage de la déformation	Appuyez pour naviguer les éléments du menu OSD. Appuyez pour ajuster la déformation de l'image provoquée par l'inclinaison du projecteur (+40/-35 degrés).
8	Menu 	Appuyez pour afficher le menu OSD. Utilisez les boutons de direction et le bouton <b>Menu</b> pour naviguer dans le menu OSD.
9	Gauche  / Source	Appuyez pour naviguer les éléments du menu OSD. Appuyez pour changer entre les sources RVB analogique, Composite, Composante (YPbPr via VGA), HDMI et S-vidéo quand plusieurs sources sont connectées au projecteur.
10	Entrer 	Appuyez pour confirmer la sélection de l'élément.

## Utilisation de la télécommande



1	Alimentation 	Allume et éteint le projecteur. Pour plus d'informations, référez-vous à "Allumer votre projecteur" à la page 22 et à "Eteindre votre projecteur" à la page 22.
2	Entrer 	Appuyez pour confirmer la sélection.
3	Droite 	Appuyez pour naviguer les éléments du menu OSD.
4	Bas 	Appuyez pour naviguer les éléments du menu OSD.
5	Rapport d'aspect	Appuyez pour changer le format de l'image affichée.

6	Page précédente 	Appuyez pour aller à la page précédente.
		 <b>NOTE :</b> Le câble USB doit être branché si vous voulez utiliser la fonction Page précédente.
7	Muet 	Appuyez pour activer ou désactiver le haut-parleur du projecteur.
8	Page suivante 	Appuyez pour aller à la page suivante.
		 <b>NOTE :</b> Le câble USB doit être branché si vous voulez utiliser la fonction Page suivante.
9	Mode vidéo	<p>Le projecteur dispose de configurations prérégées optimisées pour l'affichage des données (diapos de présentation) ou des films vidéo (films, jeux, etc.).</p> <p>Appuyez sur le bouton <b>Mode Vidéo</b> pour changer entre le <b>Mode Présentation</b>, <b>Mode Lumineux</b>, <b>Mode Film</b>, <b>sRGB</b>, et <b>Mode Aléatoire</b>.</p> <p>Appuyez une fois sur le bouton <b>Mode Vidéo</b> pour afficher le mode d'affichage actuel. Appuyez de nouveau sur le bouton <b>Mode Vidéo</b> pour passer d'un mode à l'autre.</p>
10	Écran vide	Appuyez pour cacher/afficher l'image.
11	Haut 	Appuyez pour naviguer les éléments du menu OSD.
12	Gauche 	Appuyez pour naviguer les éléments du menu OSD.
13	Menu 	Appuyez pour afficher le menu OSD.
14	Volume plus 	Appuyez pour augmenter le volume.
15	Laser 	<p>Pointez la télécommande vers l'écran, appuyez sans relâcher sur le bouton du laser pour allumer le laser.</p> <p> <b>ATTENTION: Ne regardez jamais directement dans le laser lorsqu'il est allumé. Evitez de pointer le laser vers vos yeux.</b></p>
16	Volume moins 	Appuyez pour baisser le volume.
17	Réglage de la déformation 	Appuyez pour ajuster la déformation de l'image provoquée par l'inclinaison du projecteur (+40/-35 degrés).

---

18	Source	Appuyez pour changer entre les sources RVB Analogique, Composite, Composante (YPbPr via VGA), HDMI et S-vidéo.
19	Réglage auto	Appuyez pour synchroniser le projecteur avec la source d'entrée. Le réglage auto ne fonctionne pas si le menu OSD est ouvert.
20	Réglage de la déformation 	Appuyez pour ajuster la déformation de l'image provoquée par l'inclinaison du projecteur (+40/-35 degrés).

---

## Installation des piles de la télécommande

 **NOTE** : Enlevez les piles si vous n'allez pas utiliser la télécommande pendant une longue période.

1 Appuyez sur l'onglet pour ouvrir le couvercle du compartiment des piles.



2 Vérifiez les symboles de polarité des piles (+ et -).



3 Insérez les piles dans le compartiment des piles en faisant attention aux symboles de polarité.



 **NOTE** : Ne pas utiliser des piles neuves et avec des piles usées, ou des piles de différents types.

4 Remettez et fermez le couvercle des piles.







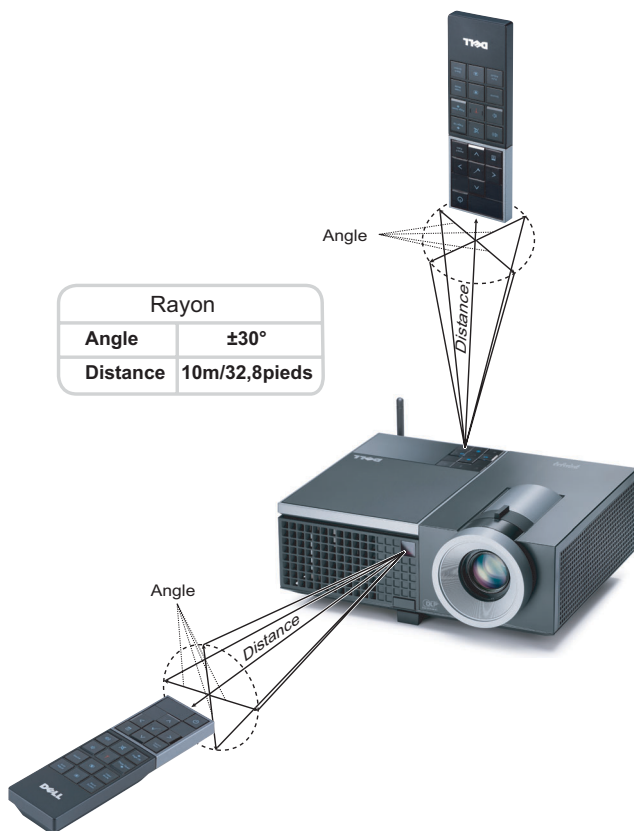





## Rayon de la télécommande



**NOTE :** Le rayon de la télécommande peut différer légèrement du diagramme. Si les piles sont faibles, la télécommande peut ne pas marcher correctement pour contrôler le projecteur.

## Utilisation du menu OSD (Affichage à l'écran)

- Le projecteur possède un menu OSD (Affichage à l'écran) multilingue qui peut être affiché avec ou sans source d'entrée.
- Appuyez sur le bouton  ou  du panneau de contrôle ou de la télécommande pour naviguer les onglets du Menu principal.
- Appuyez sur le bouton  du panneau de contrôle du projecteur ou de la télécommande pour sélectionner un sous-menu.
- Appuyez sur le bouton  ou  du panneau de contrôle du projecteur ou de la télécommande pour sélectionner une option. La couleur change à bleu foncé. Quand un élément est sélectionné, sa couleur passe à bleu foncé.
- Utilisez les boutons  et  du panneau de contrôle du projecteur ou de la télécommande pour changer le réglage.
- Pour revenir au Menu Principal, allez sur l'onglet Retour et appuyez sur le bouton  du panneau de contrôle ou de la télécommande.
- Pour quitter le menu OSD, allez sur l'onglet QUITTER et appuyez sur le bouton  ou appuyez sur le bouton Menu du panneau de contrôle ou de la télécommande.

### Menu principal



### RÉGLAGE AUTO

Réglage auto ajuste automatiquement les paramètres **Fréquence** et **Alignement** en mode PC. Lorsque Réglage auto est utilisé, le message suivant apparaît sur l'écran :

Patiencez...

## SÉLECT ENTRÉE

Le menu Sélection de l'entrée vous permet de sélectionner la source d'entrée de votre projecteur.

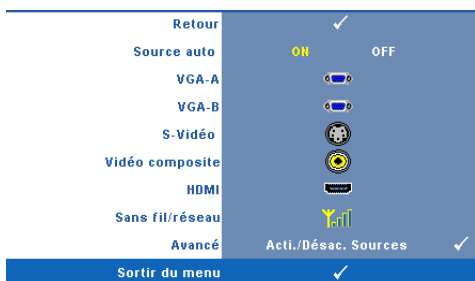

**SOURCE AUTO**—Sélectionnez **Off** (le réglage par défaut) pour verrouiller le signal d'entrée actuel. Si vous appuyez sur le bouton **Source** lorsque le mode **Auto Source** est réglé sur **Off**, vous pouvez sélectionner manuellement le signal d'entrée. Sélectionnez **On** pour détecter automatiquement les signaux d'entrée disponibles. Quand le

projecteur est allumé et que vous appuyez sur **Source**, il trouve automatiquement le signal d'entrée disponible suivant.

**VGA-A**—Appuyez sur pour détecter le signal VGA-A.

**VGA-B**—Appuyez sur pour détecter le signal VGA-B.

**S-VIDÉO**—Appuyez sur pour détecter le signal S-vidéo.

**VIDÉO COMPOSITE**—Appuyez sur pour détecter le signal Vidéo composite.

**HDMI**—Appuyez sur pour détecter le signal HDMI.

**SANS FIL/RÉSEAU**—Sans fil et Réseau doivent être **On**. Référez-vous à page 43. Appuyez sur pour accéder à l'écran Guide sans fil du projecteur.



**AVANCÉ**—Appuyez sur pour ouvrir le menu Sélection d'entrée avancée.

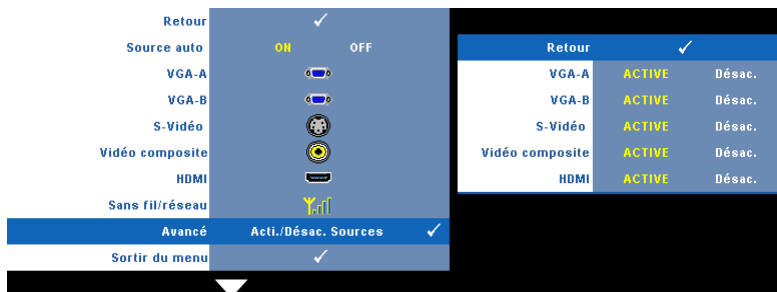

## SÉLECTION D'ENTRÉE AVANCÉE

Le menu Sélection d'entrée avancée vous permet d'activer ou de désactiver les sources d'entrée.





**VGA-A**—Utilisez et pour activer ou désactiver l'entrée VGA-A.

**VGA-B**—Utilisez  et  pour activer ou désactiver l'entrée VGA-B.

**S-VIDÉO**—Utilisez  et  pour activer ou désactiver l'entrée S-Vidéo.

**VIDÉO COMPOSITE**—Utilisez  et  pour activer ou désactiver l'entrée Vidéo composite.

**HDMI**—Utilisez  et  pour activer ou désactiver l'entrée HDMI.



**NOTE** : Vous ne pouvez pas désactiver la source d'entrée utilisée. Un minimum de deux sources d'entrée doivent être sélectionnées tout le temps.

## IMAGE (en Mode PC)

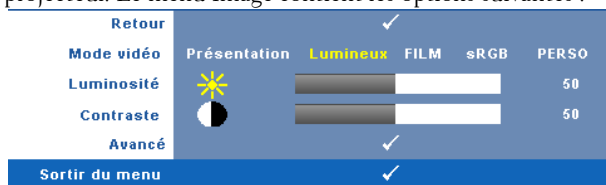

Utilisez le menu **Image** pour changer les paramètres d'affichage de votre projecteur. Le menu Image contient les options suivantes :





**MODE VIDÉO**—Pour optimiser l'image du projecteur : **Présentation**, **Lumineux**, **FILM**, **sRGB** (offre une représentation plus fidèle des couleurs), et **PERSO** (choisissez vos réglages préférés).



**NOTE** : Lorsque vous changez les réglages de **Luminosité**, **Contraste**, **Saturation**, **Netteté**, **Ton**, et **Avancé**, le projecteur change automatiquement à **Personnalisé**.

**LUMINOSITÉ**—Utilisez  et  to pour ajuster la luminosité de l'image.

**CONTRASTE**—Utilisez  et  pour ajuster le contraste de l'image.

**AVANCÉ**—Appuyez sur  pour ouvrir le menu **Image avancée**. Référez-vous à "IMAGE AVANCÉE" à la page 38.

## IMAGE (en Mode Vidéo)

Utilisez le menu **Image** pour changer les paramètres d'affichage de votre projecteur. Le menu Image contient les options suivantes :

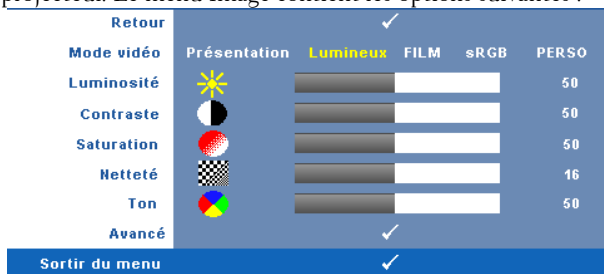

**MODE VIDÉO**—Pour optimiser l'image du projecteur : **Présentation**, **Lumineux**, **FILM**, **sRGB** (offre une représentation plus fidèle des couleurs), et **PERSO** (choisissez vos réglages préférés).



**NOTE** : Lorsque vous changez les réglages de **Luminosité**, **Contraste**, **Saturation**, **Netteté**, **Ton**, et **Avancé**, le projecteur change automatiquement à **Personnalisé**.

**LUMINOSITÉ**—Utilisez  et  to pour ajuster la luminosité de l'image.

**CONTRASTE**—Utilisez  et  pour ajuster le contraste de l'image.

**SATURATION**—Pour régler la couleur de la source vidéo depuis le noir et blanc à une couleur complètement saturée. Appuyez sur  pour baisser la quantité de couleur dans l'image et sur  pour augmenter la quantité de couleur dans l'image.

**NETTÉTÉ**—Appuyez sur  pour baisser la netteté et sur  pour pour augmenter la netteté.

**TEINTE**—Appuyez sur  pour augmenter la quantité de vert dans l'image et sur  pour augmenter la quantité de rouge dans l'image (seulement avec le signal NTSC).

**AVANCÉ**—Appuyez sur  pour ouvrir le menu **Image** avancée. Référez-vous à "IMAGE AVANCÉE" ci-dessous.



**NOTE** : **Saturation**, **Netteté**, et **Ton** ne sont disponible que lorsque la source d'entrée est Composite ou S-Vidéo.

## IMAGE AVANCÉE

Utilisez le menu Image avancée pour changer les paramètres d’affichage de votre projecteur. Le menu Image avancée contient les options suivantes :

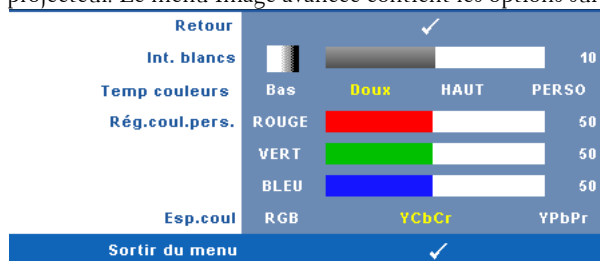

**INT. BLANCS**—Utilisez  et  pour ajuster l’intensité des blancs de l’image.

**TEMP COULEURS**—Pour régler la température des couleurs. L’écran apparaît plus froid à des hautes températures de couleur et plus chaud avec des températures de couleur plus basses. Lorsque l’utilisateur ajuste la valeur dans le menu **Ajuste couleurs**, le mode Personnalisé est activé. Les réglages sont enregistrés dans le mode Personnalisé.

**RÉG.COUL.PERS.**—Pour régler le rouge, vert et bleu manuellement.



**ESP.COUL**—Pour sélectionner l’espace de couleur, les options sont : RGB, YCbCr, et YPbPr.

## AFFICHAGE (en Mode PC)

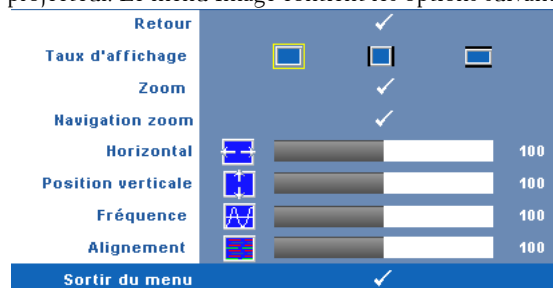
Utilisez le menu Affichage pour changer les paramètres d’affichage de votre projecteur. Le menu Image contient les options suivantes :



**TAUX D’AFFICHAGE**—Pour sélectionner un format d’image pour ajuster la manière dont l’image apparaît.

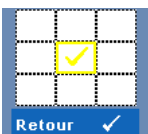

-  Origine — Sélectionnez Original pour garder le format original de l'image projetée, en fonction de la source d'entrée.
-  4:3 — La source d'entrée est mise à l'échelle pour s'adapter à l'écran et une image 4:3 est projetée.
-  Wide — La source d'entrée est mise à l'échelle pour s'adapter à la largeur de l'écran et projeter une image large.



**Zoom**—Appuyez sur  pour ouvrir le menu **Zoom**.

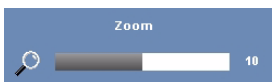



Sélectionner la partie à grandir et appuyez sur  pour afficher la partie agrandie.







Réglez l'échelle de l'image avec  ou  et appuyez sur  pour l'afficher.



**NAVIGATION ZOOM**—Appuyez sur  pour ouvrir le menu **Navigation Zoom**.

Utilisez     pour naviguer l'écran de projection.

**HORIZONTAL**—Appuyez sur  pour bouger l'image vers la gauche et sur  pour bouger l'image vers la droite.

**POSITION VERTICALE**—Appuyez sur  pour bouger l'image vers le bas et sur  pour bouger l'image vers le haut.

**FRÉQUENCE**—Pour changer la fréquence d'horloge des données d'affichage pour qu'elle corresponde à la fréquence de la carte graphique de votre ordinateur. Si vous voyez une barre verticale scintillante, utilisez **Fréquence** pour diminuer les barres. Il s'agit d'un réglage approximatif.



**ALIGNEMENT**—Synchronise la phase du signal d'affichage avec la carte graphique. Si l'image est instable ou scintillante, utilisez **Alignement** pour la corriger. Il s'agit d'un réglage précis.

## AFFICHAGE (en Mode Vidéo)

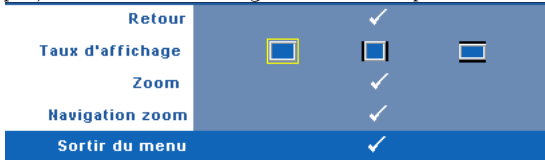
Utilisez le menu **Affichage** pour changer les paramètres d'affichage de votre projecteur. Le menu Image contient les options suivantes :



**TAUX D'AFFICHAGE**—Pour sélectionner un format d'image pour ajuster la manière dont l'image apparaît.

-  Origine — Sélectionnez Original pour garder le format original de l'image projetée, en fonction de la source d'entrée.
-  4:3 — La source d'entrée est mise à l'échelle pour s'adapter à l'écran et une image 4:3 est projetée.
-  Wide — La source d'entrée est mise à l'échelle pour s'adapter à la largeur de l'écran et projeter une image large.

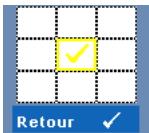

**Zoom**—Appuyez sur  pour ouvrir le menu **Zoom**.



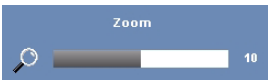

Sélectionner la partie à grandir et appuyez sur  pour afficher la partie agrandie.



Réglez l'échelle de l'image avec  ou  et appuyez sur  pour l'afficher.



**NAVIGATION ZOOM**—Appuyez sur  pour ouvrir le menu **Navigation Zoom**.

Utilisez     pour naviguer l'écran de projection.



## LAMPE

Utilisez le menu **Lampe** pour changer les paramètres d'affichage de votre projecteur. Le menu Lampe contient les options suivantes :

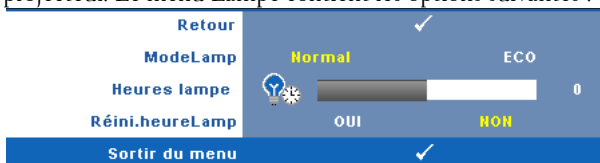

**MODE LAMPE**—Pour choisir entre le mode Normal et ECO.

Le mode Normal fonctionne à pleine puissance. Le mode ECO utilise un niveau d'intensité plus bas permet d'augmenter la durée de vie de la lampe, d'obtenir un fonctionnement plus silencieux et une luminosité plus faible à l'écran.

**HEURES LAMPE**—Affiche les heures d'utilisation depuis la réinitialisation de la lampe.

**RÉINI.HEURELAMP**—Choisissez Oui pour réinitialiser le compteur de la lampe.

## RÉGLAGE





Le menu Réglage permet de régler les paramètres Langue, Mode du projecteur, Déformation, Alerte volume et Réseau.



**LANGUE**—Pour changer la langue du menu OSD. Appuyez sur  pour ouvrir le menu **Langue**.



**MODE PROJECTEUR**—Pour sélectionner le mode du projecteur, en fonction de la manière dont le projecteur a été installé.

-  Projection avant-Bureau – L'option par défaut.
-  Projection avant-Montage plafond — Le projecteur renverse l'image pour une projection à partir du plafond.
-  Projection arrière-Bureau — Le projecteur inverse l'image de sorte que vous pouvez projeter derrière un écran translucide.
-  Projection arrière-Montage plafond — Le projecteur inverse l'image et la met à l'envers. Vous pouvez projeter l'image de derrière un écran translucide à partir d'un plafond.

**DÉFORMATION AUTO**—Sélectionnez **On** pour activer la correction auto pour la déformation verticale de l'image due à l'inclinaison du projecteur.

**DÉFORMATION V**—Pour régler la déformation verticale de l'image due à l'inclinaison du projecteur.

**ALERTE VOL.**—Pour régler le volume de la sonnerie d'alerte (Désactivé, Bas, Doux, Haut) lors de la mise en marche/arrêt, les avertissements et les commandes.

**WIRELESS AND NETWORK**—Sélectionnez **On** pour activer la fonction sans fil et réseau. Appuyez sur  pour configurer les réglages **Sans fil et Réseau**.

## SANS FIL ET RÉSEAU

Le menu Sans fil et Réseau permet de configurer les paramètres de connexion au réseau.

Retour					✓
DHCP		ON		OFF	
Adresse IP	192	.	168	.	4 . 137
Masque sous-réseau	255	.	255	.	255 . 0
Passerelle	192	.	168	.	4 . 137
DNS	192	.	168	.	1 . 4
Stocker					✓
Sans fil	Connecter	✓		Débrancher	
Réin.					✓
Sortir du menu					✓

**DHCP**—Si un serveur DHCP existe dans le réseau auquel le projecteur est connecté, l'adresse IP sera obtenue lorsque vous sélectionnez DHCP **On**. Si DHCP est réglé sur **Off**, réglez manuellement l'adresse IP, le masque de sous-réseau et la passerelle. Utilisez   pour sélectionner le numéro de l'adresse IP, le masque de sous-réseau et la passerelle. Appuyez sur Entrer pour confirmer chaque numéro puis utilisez   pour aller à l'élément suivant.

**ADRESSE IP**—Pour assigner automatiquement ou manuellement l'adresse IUP au projecteur connecté au réseau.

**MASQUE SOUS-RÉSEAU**—Configurez le masque de sous-réseau de la connexion réseau.

**PASSERELLE**—Faites vérifier l'adresse de la passerelle par votre administrateur de système/réseau si vous l'entrez manuellement.

**DNS**—Faites vérifier l'adresse IP du serveur DNS par votre administrateur de système/réseau si vous l'entrez manuellement.

**STOCKER**—Appuyez sur  pour enregistrer les changements effectués dans les paramètres de configuration du réseau.

**SANS FIL**—Le réglage par défaut est **Connecter**. Sélectionnez **Déconnecter** pour désactiver la connexion sans fil pour utiliser seulement le réseau LAN.

 **NOTE** : Il est recommandé d'utiliser le réglage par défaut pour Connexion sans fil.

**RÉIN.**—Appuyez sur  pour réinitialiser la configuration du réseau.

## INFORMATION

Le menu Information affiche les réglages actuellement utilisés par le projecteur.







Retour	✓
Nom modèle	4610X WIRELESS PLUS
SOURCE D'ENTRÉE	RGB ANALOGIQUE 1024X768 60Hz
Hr.fonct.	10 hr
PPID	CH-0U812M-S0081-46B-0208
Adresse IP	192.168.4.137
SSID	DELL 4610X Projector
Sortir du menu	✓

## AUTRES

Le menu Autres permet de changer les réglages de Menu, Ecran, Audio, Alimentation, Sécurité et Sous-titre codé (NTSC seulement). Vous pouvez aussi utiliser les fonctions Séquence de tests et Réinitialisation d'usine.

Retour	✓
Conf. Menu	✓
Conf. Écran	✓
Paramètres audio	✓
Conf. Alim.	✓
Conf. Sécu	✓
Sous-titre codé	OH ✓ OFF
Séquence tests	OFF 1 ✓ 2 ✓
Réglages usine	✓
Sortir du menu	✓

**CONF. MENU**—Choisissez et appuyez sur  pour ouvrir le menu des réglages. Le menu des réglages contient les paramètres suivants :

Retour	✓
Menu position	 
Menu Transparence	  0
Menu tempo	  20
Menu verrou	OH OFF
Sortir du menu	✓

**MENU POSITION**—Pour changer la position du menu OSD sur l'écran.

**MENU TRANSPARENCE**—Pour régler le niveau de transparence du fond du menu OSD.

**MENU TEMPO**—Permet de régler le délai d'attente du menu OSD. Par défaut, le menu OSD disparaît automatiquement après 20 secondes d'inactivité.

**MENU VERROU**—Sélectionnez **On** pour activer Menu verrouiller afin de cacher le menu OSD. Sélectionnez **OFF** pour désactiver Menu verrouiller. Si vous voulez désactiver la fonction Menu verrouiller et faire disparaître le menu OSD, appuyez sur le bouton **Menu** sur le panneau de contrôle ou la télécommande pendant 15 secondes, puis désactivez la fonction.

**CONF. ÉCRAN**—Choisissez et appuyez sur  pour ouvrir le menu des réglages de l'écran. Le menu des réglages de l'écran contient les paramètres suivants :

Retour		✓
Capture d'écran		✓
Écran	Dell	Capturé
Réin.		✓
Sortir du menu		✓

**CAPTURE D'ÉCRAN**—Choisissez et appuyez sur  pour capturer l'écran affiché, le message suivant apparaît sur l'écran.



 **NOTE** : Pour capturer une image entière, assurez-vous que le signal d'entrée qui est connecté au projecteur est à la résolution 1024x768.



**ÉCRAN**—Sélectionnez **Dell** pour utiliser le logo Dell comme papier peint. Sélectionnez **Capturé** pour régler l'image capturée comme papier peint.

**RÉIN.**—Sélectionnez et appuyez sur  pour effacer l'image capturée et retourner au réglage par défaut.

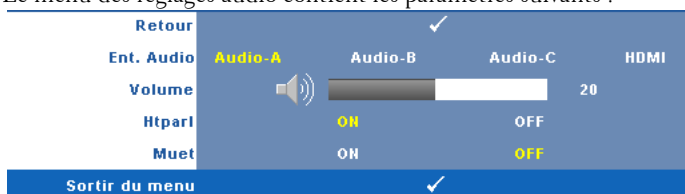
**PARAMÈTRES AUDIO**—Sélectionnez et appuyez sur  pour changer les réglages audio. Le menu des réglages audio contient les paramètres suivants :



**ENT. AUDIO**—Choisissez la source d'entrée audio, les options disponibles sont : Audio-A, Audio-B, Audio-C, et HDMI.

**VOLUME**—Appuyez sur  pour baisser le volume et sur  pour augmenter le volume.

**HTPARL**—Sélectionnez **On** pour activer le haut-parleur. Sélectionnez **Off** pour désactiver le haut-parleur.

**MUET**—Pour couper le son de l'entrée audio et de la sortie audio.

**CONF. ALIM.**—Choisissez et appuyez sur  pour ouvrir le menu des réglages d'alimentation. Le menu des réglages d'alimentation contient les paramètres suivants :

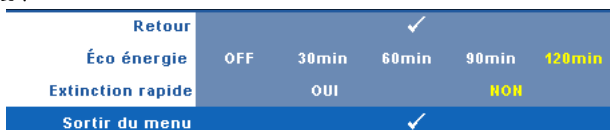

**ÉCO ÉNERGIE**—Sélectionnez **Off** pour désactiver le mode Economie d'énergie. Par défaut le projecteur a été réglé pour entrer en mode d'économie d'énergie après 120 minutes d'inactivité. Un message d'avertissement s'affiche sur l'écran avec un compte à rebours de 60 secondes avant d'entrer en mode d'économie d'énergie. Appuyez sur n'importe quel bouton numérique pendant le compte à rebours pour ne pas entrer en mode d'économie d'énergie.

Vous pouvez aussi changer la période d'inactivité avant d'entrer en mode d'économie d'énergie. La période d'inactivité est la durée que vous voulez que votre projecteur attende sans signal d'entrée. Le mode d'économie d'énergie peut être réglé sur 30, 60, 90, ou 120 minutes.

Si aucun signal d'entrée n'est détecté pendant cette période, le projecteur éteint automatiquement la lampe et entre en mode d'économie d'énergie. Si un signal d'entrée est détecté pendant cette période, le projecteur s'allume automatiquement. Si aucun signal d'entrée n'est détecté pendant deux heures en mode d'économie d'énergie, le projecteur en mode d'économie d'énergie s'éteindra automatiquement. Pour allumer le projecteur, appuyez sur le bouton d'alimentation.

**EXTINCTION RAPIDE**—Sélectionnez Oui pour éteindre le projecteur avec un seul appui sur le bouton d'alimentation. Cette fonction vous permet d'éteindre rapidement le projecteur, avec une vitesse de ventilateur accélérée. Légèrement plus bruyant lorsque vous désirez éteindre rapidement le projecteur.

 **NOTE** : Avant de rallumer le projecteur, attendez au moins 60 secondes pour que la température interne se stabilise. Le projecteur prendra plus longtemps à s'allumer si vous essayez de l'allumer immédiatement. Le ventilateur de refroidissement marchera à pleine puissance pendant environ 30 secondes pour stabiliser la température interne.

**CONF. SÉCU**—Choisissez et appuyez sur  pour ouvrir le menu des réglages de sécurité. Le menu des réglages de sécurité permet d'activer et de régler le mot de passe.

Retour	✓
Mot de passe	ACTIVE OFF Supp
Changer mot passe	✓
Sortir du menu	✓

**MOT DE PASSE**—Lorsqu'une protection par mot de passe est activée, un écran de Protection par mot de passe vous invitent à entrer un mot de passe s'affiche quand la prise d'alimentation est insérée dans la prise de courant et quand l'alimentation pour le projecteur est tout d'abord allumée. Par défaut, cette fonction est désactivée. Vous pouvez activer cette fonction en sélectionnant **Activé**. Si le mot de passe a déjà été réglé avant, entrez le mot de passe en premier et sélectionnez la fonction. Cette fonction de sécurité sera activée la prochaine fois que vous utiliserez le projecteur. Si vous activez cette fonction, vous serez invité à entrer le mot de passe du projecteur après avoir allumé le projecteur :

**1** Demande de 1ère saisie du mot de passe :

- a** Allez au menu **Autres**, appuyez sur  et sélectionnez **Mot de passe** pour Activer le mot de passe.

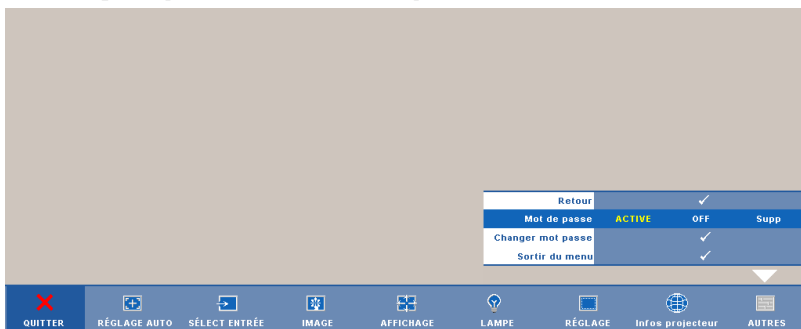

- b L'activation de la fonction Mot de passe fait apparaître un écran de caractères ; entrez un nombre à 4 chiffres à l'écran et appuyez sur .

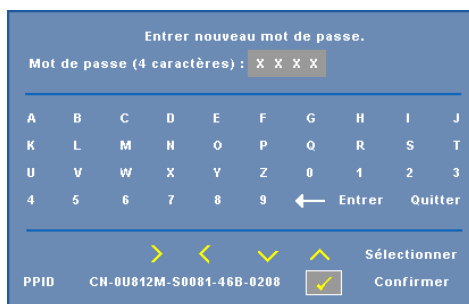



Entrer nouveau mot de passe.

Mot de passe (4 caractères) : X X X X

A	B	C	D	E	F	G	H	I	J
K	L	M	N	O	P	Q	R	S	T
U	V	W	X	Y	Z	0	1	2	3
4	5	6	7	8	9	←	Entrer	Quitter	

> < ✓ ^ Sélectionner

PPID CN-0U012M-50081-46B-0208  Confirmer

- c Pour confirmer, entrez à nouveau le mot de passe.
- d Si la vérification du mot de passe réussit, vous pouvez continuer à accéder aux fonctions et aux utilitaires du projecteur.
- 2 Si vous avez entré un mot de passe incorrect, vous aurez 2 autres chances. Après trois entrées incorrectes, le projecteur s'éteindra automatiquement.
-  **NOTE** : Si vous oubliez votre mot de passe, contactez DELL™ ou un technicien agréé.
- 3 Pour désactiver la fonction Mot de passe, sélectionnez **Off** pour désactiver la fonction.
- 4 Pour effacer le mot de passe, choisissez **Supp.**



**CHANGER MOT PASSE**—Entrez le mot de passe original, puis entrez le nouveau mot de passe et confirmez-le.

Entrez le mot de passe original.

Mot de passe (4 caractères) : X X X X

A	B	C	D	E	F	G	H	I	J
K	L	M	N	O	P	Q	R	S	T
U	V	W	X	Y	Z	0	1	2	3
4	5	6	7	8	9	←	Enter	Quitter	

Sélectionner

PPID CH-0U812M-S0081-46B-0208  Confirmer

Entrez nouveau mot de passe.

Mot de passe (4 caractères) : X X X X

A	B	C	D	E	F	G	H	I	J
K	L	M	N	O	P	Q	R	S	T
U	V	W	X	Y	Z	0	1	2	3
4	5	6	7	8	9	←	Enter	Quitter	

Sélectionner

PPID CH-0U812M-S0081-46B-0208  Confirmer

Validez nouveau mot de passe.

Mot de passe (4 caractères) : X X X X

A	B	C	D	E	F	G	H	I	J
K	L	M	N	O	P	Q	R	S	T
U	V	W	X	Y	Z	0	1	2	3
4	5	6	7	8	9	←	Enter	Quitter	

Sélectionner

PPID CH-0U812M-S0081-46B-0208  Confirmer





**SOUS-TITRE CODÉ**—Choisissez **On** pour activer le sous-titrage et activer le menu de sous-titrage. Choisissez une des options de sous-titrage : CC1, CC2, CC3, et CC4.

Retour					✓
Sélectionner	CC1	CC2	CC3	CC4	
Sortir du menu					✓



**NOTE** : L'option des sous-titrage est seulement disponible avec NTSC.

**SÉQUENCE TESTS**—Séquence de tests est utilisé pour ajuster la mise au point et la résolution.

Vous pouvez activer ou désactiver **Séquence tests** en sélectionnant **Off**, **1** ou **2**. Vous pouvez aussi sélectionner **Séquence de tests 1** en appuyant pendant 2 secondes et en même temps sur les boutons  et  du panneau de contrôle. Vous pouvez aussi sélectionner **Séquence de tests 2** en appuyant pendant 2 secondes et en même temps sur les boutons  et  du panneau de contrôle.

Séquence de tests 1 :

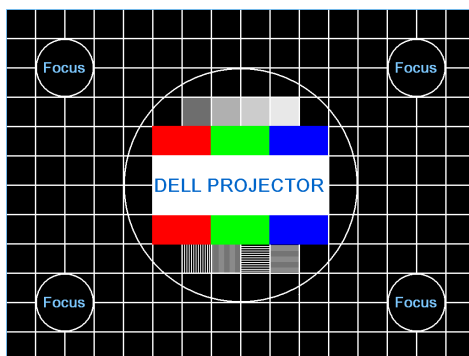

Séquence de tests 2 :

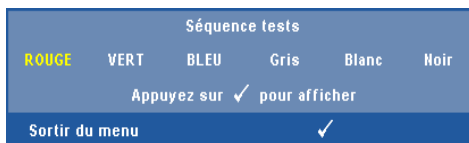

**RÉGLAGES USINE**—Sélectionnez et appuyez sur  pour restaurer les réglages d'usine par défaut, le message suivant s'affichera.



Les éléments de réinitialisation comprennent à la fois les paramètres sources de l'ordinateur et les paramètres de source vidéo.

# Installation du réseau sans fil



**NOTE :** Votre ordinateur doit posséder au minimum la configuration système suivante :

Système d'exploitation :

- Windows

Microsoft Windows 2000 avec service pack 4 ou plus récent, Windows XP Home ou Professional Service pack 2 32-bit (recommandé), et Windows Vista 32-bit

- MAC

MacBook ou plus récent, MacOS 10.5 ou plus récent

Configuration matérielle minimale :

**a** Intel Pentium III-800 MHZ (ou supérieur)

**b** 256 Mo de RAM requis, 512 Mo ou plus recommandé.

**c** 10 Mo d'espace libre sur le disque dur

**d** Super VGA 800 x 600, avec une résolution de couleur 16-bits haute définition ou une résolution supérieure est recommandé (PC et écran).

**e** Carte Ethernet (10/100 Mb/s) pour une connexion Ethernet.

**f** Un adaptateur WLAN compatible pour une connexion WLAN (tout périphérique Wi-Fi 802.11b ou 802.11g compatible NDIS).

Navigateur Web

Microsoft Internet Explorer 6.0 ou 7.0 (recommandé), Firefox 1.5 ou 2.0, et Safari 3.0 ou plus récent

Avant de pouvoir utiliser votre projecteur sans fil, vous devez suivre en premier les étapes suivantes :

- 1 Installez l'antenne sans fil. Référez-vous à "Installation de l'antenne" à la page 10.
- 2 Activez la connexion sans fil sur le projecteur. Référez-vous à "SANS FIL ET RÉSEAU" à la page 43.
- 3 Réglez le menu Sélection d'entrée sur **Sans fil / réseau**. Référez-vous à "SÉLECT ENTRÉE" à la page 35. L'écran **Guide sans fil** indiqué ci-dessous apparaît :



- 4 Veuillez noter le **CODE D'IDENTIFICATION**, le **NOM DU RÉSEAU (SSID)**, et l'**ADRESSE IP**. Vous en aurez besoin plus tard pour vous connecter.
- 5 Connectez votre ordinateur au réseau **4610X WIRELESS PLUS**.

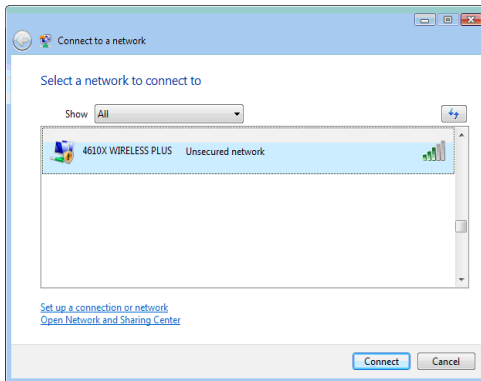

 **NOTE :**

- Votre ordinateur doit avoir une fonction de réseau sans fil pour détecter la connexion.
- Lorsque vous vous connectez au réseau **4610X WIRELESS PLUS**, la connectivité sans fil avec les autres réseaux sans fil sera perdue.

**6** Ouvrez votre navigateur web. Vous serez automatiquement envoyé à la page Web Gestionnaire Web **4610X WIRELESS PLUS**.

 **NOTE :** Si la page Web ne s'affiche pas automatiquement, entrez l'adresse IP affichée dans l'écran du projecteur dans la barre d'adresse du navigateur.



**7** La page Gestionnaire Web **4610X WIRELESS PLUS** s'affiche. Si vous l'utilisez pour la première fois, cliquez sur **Télécharger**.



## 8 Choisissez le système d'exploitation approprié et cliquez sur Télécharger.

**Remarque :** une seule et unique installation du logiciel d'application sans fil suffit.

1. Choisissez le logiciel d'application sans fil (cliquez sur Télécharger) en fonction du système d'exploitation de votre ordinateur.
2. Exécutez le logiciel d'application sans fil pour l'installer sur votre ordinateur.
3. Cliquez sur l'icône du poste de travail pour exécuter l'application.

Logiciel d'application sans fil pour Windows Vista / XP / 2000  
Télécharger

Logiciel d'application sans fil pour MAC  
Télécharger

## 9 Cliquez sur Lancer pour continuer et terminer l'installation du logiciel.

 **NOTE :** Vous pouvez aussi enregistrer le fichier pour l'installer une autre fois. Pour faire cela, cliquez sur **Enregistrer**.

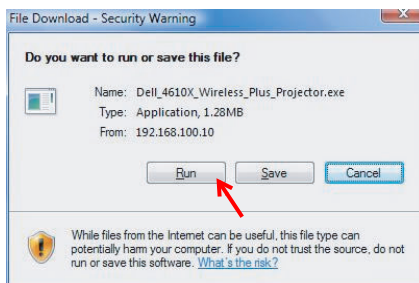

 **NOTE :** Les messages d'avertissements suivants peuvent s'afficher, sélectionnez **Lancer** et **Permettre**, respectivement.

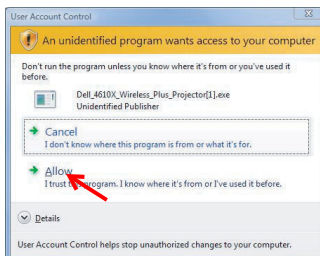
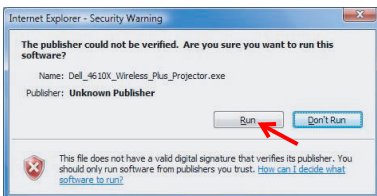

- 10 L'installation du logiciel commencera. Suivez les instructions à l'écran pour terminer l'installation.

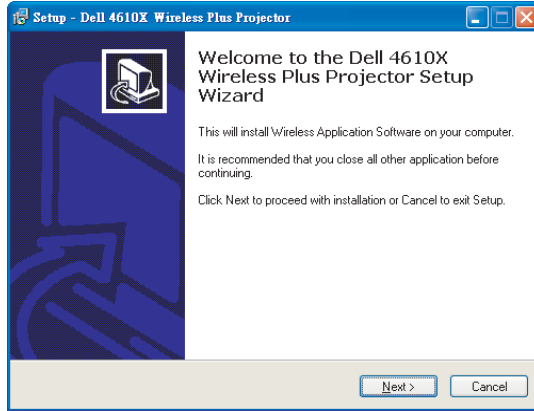

## Logiciel Application sans fil 4610X WIRELESS PLUS

Une fois que l'installation est terminée, le logiciel Application sans fil 4610X WIRELESS PLUS démarrera et recherchera automatiquement le projecteur. L'écran indiqué ci-dessous apparaît.



## Connexion

Pour communiquer avec votre projecteur, entrez le Code de connexion fourni dans l'étape 4 de "Installation du réseau sans fil, puis cliquez sur **OK**.

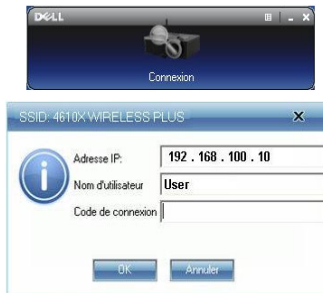













**NOTE :** Si l'Adresse IP n'a pas été détecté, entrez l'Adresse IP affichée en bas à gauche de l'écran.

## Comprendre les boutons

Lorsque vous vous êtes connecté, l'écran suivant apparaît.





	Elément	Description
1	Barre d'état	Affiche l'IP et le CODE DE CONNEXION.
	 Menu	Cliquez pour ouvrir le menu de l'application.
	 Bouton Réduire	Cliquer pour réduire l'application.
	 Bouton Fermer	Cliquer pour quitter l'application.
2	Barre d'outils de contrôle	
	 Plein écran	Cliquez pour afficher l'image sur l'écran entier.
	 Divisé 1	Cliquez pour projeter l'image dans le coin supérieur à gauche de l'écran.
	 Divisé 2	Cliquez pour projeter l'image dans le coin supérieur à droite de l'écran.
	 Divisé 3	Cliquez pour projeter l'image dans le coin inférieur à gauche de l'écran.
	 Divisé 4	Cliquez pour projeter l'image dans le coin inférieur à droite de l'écran.
	 Stop	Cliquez pour arrêter la projection.
	 Pause	Cliquez pour faire une pause pendant la projection.
 Actualiser	Cliquez pour actualiser l'image projetée.	
3	Etat de connexion	
	 Icône de connexion	Clignote pendant la projection.

## Projeter la présentation

- Pour projeter la présentation, cliquez sur n'importe lequel des boutons de projection



- Pour faire une pause pendant la présentation, cliquez sur . L'icône devient verte.
- Pour continuer la présentation, cliquez de nouveau sur .
- Pour arrêter la présentation, cliquez sur .



 **NOTE :** Les informations suivantes sont pour le mode de présentation de données sans fil seulement. L'affichage de l'image peut être lent ou pas doux si vous affichez un clip vidéo ou une animation, référez-vous au tableau de la vitesse d'image, ci-dessous, comme référence.

### ***Vitesse d'image pour présentation sans fil***

Variation d'écran % <sup>1</sup>	Images par seconde, estimation <sup>2</sup>
<5 %	30 <sup>3</sup>
<10%	16 <sup>3</sup>
<20%	12 <sup>3</sup>
<40%	8 <sup>3</sup>
<75%	5 <sup>3</sup>
100%	3 <sup>3</sup>
> 100%	≤ 2 <sup>4</sup>

 **NOTE :**

- 1 Le pourcentage de variation d'écran est basé sur 1024 x 768. Par exemple, l'affichage d'un clip vidéo 320 x 240 sur un ordinateur portable 1024 x 768, la variation d'écran est 9,8%.
- 2 La vitesse d'image actuelle dépend de plusieurs facteurs tels que l'environnement réseau, le contenu de l'image, l'état du signal, l'endroit et les performances du processeur.
- 3 Sous des conditions optimales WLAN avec une connexion 802.11g, et aucun agrandissement d'écran.
- 4 Compressé en 1024 x 768 et moins de 802.11g.

 **NOTE :** Votre ordinateur n'entrera pas en mode S1 (mode Veille) / S3 (mode Sommeil) / S4 (mode Hibernation) pendant une présentation sans fil.

### **Utilisation du menu**

Cliquez sur  pour afficher le menu.

Gestion web
Chercher un projecteur
Créer un Token Application
Info
À propos de
Quitter

**GESTION WEB**—Cliquez pour ouvrir la page Gestionnaire Web. Référez-vous à "Gestion du projecteur avec le Gestionnaire Web" à la page 59.

**CHERCHER UN PROJECTEUR**—Cliquez pour rechercher et vous connecter au projecteur sans fil.

**CRÉER UN TOKEN APPLICATION**—Cliquez pour créer un token d'application. Référez-vous à "Créer un token d'application" à la page 78.

**INFO**—Cliquez pour afficher les informations du système.

**A PROPOS DE**—Cliquez pour afficher la version de l'application.

**QUITTER**—Cliquez pour fermer l'application.

# Gestion du projecteur avec le Gestionnaire Web

## Configuration des réglages du réseau

Si le projecteur est connecté à un réseau, vous pouvez accéder au projecteur avec un navigateur Web. Pour configurer les réglages du réseau, référez-vous à la section "SANS FIL ET RÉSEAU" à la page 43.

## Accéder au gestionnaire Web

Utilisez Internet Explorer 5.0 ou une version plus récente, ou Netscape Navigator 7.0 ou une version plus récente et entrez l'adresse IP. Vous pouvez alors accéder au gestionnaire Web et gérer le projecteur à distance.

## Page d'accueil



- Ouvrez la page d'accueil du Gestionnaire Web en entrant l'adresse IP du projecteur dans le navigateur Web. Référez-vous à "SANS FIL ET RÉSEAU" à la page 43.
- Sélectionnez la langue du gestionnaire Web dans la liste.
- Cliquez sur un élément du menu dans l'onglet de gauche pour accéder à la page.

## Télécharger le logiciel Application sans fil 4610X WIRELESS PLUS

Référez-vous aussi à "Installation du réseau sans fil" à la page 51.

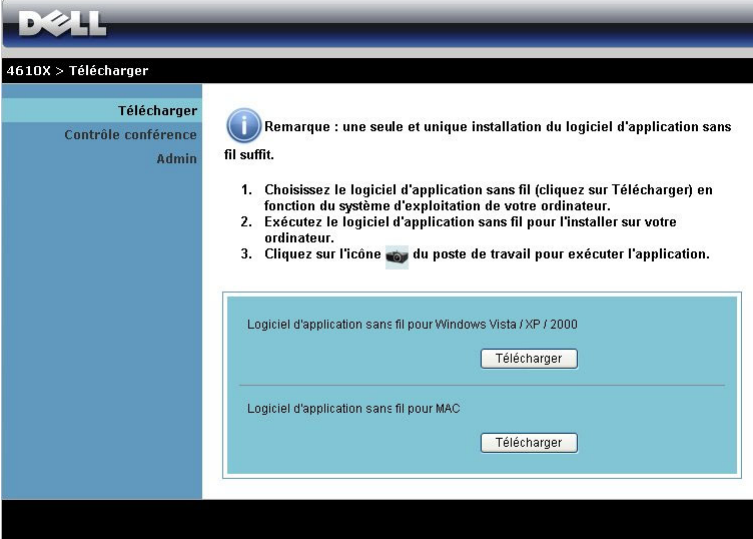

**DELL**

4610X > Télécharger

Télécharger  
Contrôle conférence  
Admin

**i** Remarque : une seule et unique installation du logiciel d'application sans fil suffit.

1. Choisissez le logiciel d'application sans fil (cliquez sur Télécharger) en fonction du système d'exploitation de votre ordinateur.
2. Exécutez le logiciel d'application sans fil pour l'installer sur votre ordinateur.
3. Cliquez sur l'icône  du poste de travail pour exécuter l'application.

Logiciel d'application sans fil pour Windows Vista / XP / 2000

Télécharger

Logiciel d'application sans fil pour MAC

Télécharger

Cliquez sur le bouton **Télécharger** correspondant au système d'exploitation de votre ordinateur.

## Contrôle conférence

Ceci vous permet de hôtez des présentations en conférence à partir de différentes sources sans utiliser les câbles du projecteur et vous permet de contrôler comment chaque présentation apparaît sur l'écran.

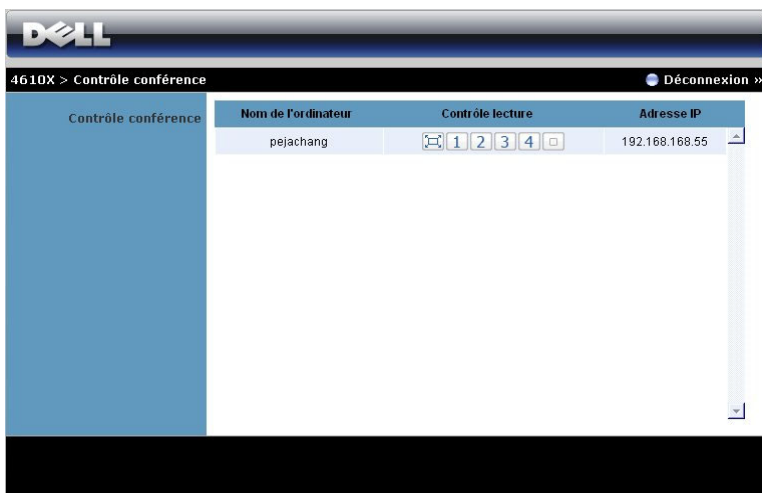

**Nom de l'ordinateur :** Affiche les ordinateurs connectés au contrôle de conférence.

**Contrôle lecture :** Cliquez sur les boutons pour contrôler comment la projection de chaque ordinateur apparaît sur l'écran.

- Projection plein écran — La présentation de l'ordinateur remplit l'écran entier.
- Divisé 1 - La présentation de l'ordinateur apparaît dans le coin supérieur à gauche de l'écran.
- Divisé 2 - La présentation de l'ordinateur apparaît dans le coin supérieur à droite de l'écran.
- Divisé 3 - La présentation de l'ordinateur apparaît dans le coin inférieur à gauche de l'écran.
- Divisé 4 - La présentation de l'ordinateur apparaît dans le coin inférieur à droite de l'écran.
- Stop – La projection de l'ordinateur s'arrête.

**Adresse IP :** Affiche l'adresse IP de chaque ordinateur.



**NOTE :** Pour terminer la conférence, cliquez sur **Déconnexion**.

## Gestion des propriétés

### Admin



The screenshot shows the Dell 4610X Admin interface. At the top, there is a Dell logo and a navigation bar with the text "4610X > Admin". Below this, there is a sidebar with the following options: "Télécharger", "Contrôle conférence", and "Admin". The main content area contains a login form with the following fields and buttons:

M passe admin	<input type="text"/>	Login
PPID	CN-00F545-S0081-925-0000	

Un mot de passe administrateur est requis lorsque vous voulez ouvrir la page Admin.

- **M passe admin** : Entrez le mot de passe administrateur et cliquez sur **Login**. Le mot de passe par défaut est « admin ». Pour changer le mot de passe, référez-vous à "Changer mots de passe" à la page 67.

## Statut du système

**DELL**

4610X > Admin > Statut du système ● Déconnexion »

Statut du système	
Configuration réseau	
Configuration projection	
Changer mots de passe	
Réinitialiser	
Mise à jour logiciel	
Panneau de contrôle du projecteur	
Réglages d'alerte	
Redémarrer système	

Statut du réseau	
Adresse IP	192.168.3.52
Masque sous-réseau	255.255.255.0
Passerelle par défaut	192.168.3.254
Adresse MAC sans-fil	00:22:5F:17:09:8B
Adresse MAC connectée	00:1E:C9:BA:84:C5

Statut de connexion	
Statut de projection	Projection en attente
Total des utilisateurs	0

Statut du projecteur	
NOM DE MODÈLE	4610X WIRELESS PLUS
Nom project.	D33989
Emplac.	
Contact	
Statut	Veille
Heures lampe	0 hrs

Affiche les informations **Statut du réseau**, **Statut de connexion** et **Statut du projecteur**.

## Statut du réseau

Référez-vous à la section OSD à page 43.

4610X > Admin > Configuration réseau ● Déconnexion »

Statut du système  
**Configuration réseau**  
Configuration projection  
Changer mots de passe  
Réinitialiser  
Mise à jour logiciel  
Panneau de contrôle du projecteur  
Réglages d'alerte  
Redémarrer système

**Configuration IP**

Obtenir une adresse IP automatiquement  
 Utiliser l'adresse IP suivante

Adresse IP: 192 168 100 10  
Masque sous-réseau: 255 255 255 0  
Passerelle par défaut: 192 168 100 10  
Serveur DNS: 192 168 100 10

**Configuration serveur DHCP**

Automatique  Désactiver

IP de début: 192 168 100 11  
IP de fin: 192 168 100 254  
Masque sous-réseau: 255 255 255 0  
Passerelle par défaut: 192 168 100 10  
Serveur DNS: 192 168 100 10

**Configuration sans-fil**

LAN sans-fil:  Activer  Désactiver  
Région: ----- WORLDWIDE -----  
SSID: 4610X WIRELESS PLUS  
Diffusior SSID:  Activer  Désactiver  
Canal: Auto  
WEP: Désactiver  
Clé: \_\_\_\_\_

**Portier**

Autoriser tout  Bloquer tout  Internet uniquement (port 80 & 443)

Appliquer Annuler

### Configuration IP

- Choisissez **Obtenir une adresse IP automatiquement** pour assigner automatiquement une adresse IP au projecteur, ou **Utiliser l'adresse IP suivante** pour assigner manuellement une adresse IP.

### Configuration serveur DHCP

- Choisissez **Automatique** pour configurer automatiquement les adresses **IP de début**, **IP de fin**, **Masque sous-réseau**, **Passerelle par défaut**, et **Serveur DNS** à partir d'un serveur DHCP ou **Désactiver** pour désactiver cette fonction.



## Configuration sans-fil

- Choisissez **Activer** pour configurer les paramètres **Région**, **SSID**, **Diffusion SSID**, **Canal**, **WEP**, et **Clé**. Appuyez sur **Désactiver** pour désactiver la configuration sans fil.

**SSID** : La longueur maximale est de 32 caractères.

**WEP** : Vous pouvez désactiver la clé WEP ou sélectionner une chaîne ASCII ou HEX 64-bits ou 128-bits.

**Clé** : Si WEP est activé, vous devez régler la valeur de la clé en fonction du mode WEP que vous avez sélectionné.

## Portier

- Il y a 3 choix :

**Autoriser tout** : Pour permettre l'accès des utilisateurs au réseau du bureau via le projecteur sans fil.

**Bloquer tout** : Pour bloquer l'accès des utilisateurs au réseau du bureau via le projecteur sans fil.

**Internet uniquement** : Pour bloquer les utilisateurs du réseau du bureau mais garder la connexion Internet.

Cliquez sur le bouton **Appliquer** pour enregistrer et appliquer les réglages. Le projecteur doit être redémarré pour que les réglages soient utilisés.

## Configuration projection

Statut du système		Résolution	XGA (1024x768) ▾
Configuration réseau		Profondeur des couleurs	Normal (16 bit) ▾
Configuration projection		Code de connexion	<input type="radio"/> Désactiver <input checked="" type="radio"/> Aléatoire <input type="radio"/> Utiliser le code suivant <input type="text"/>
Changer mots de passe		NOM DE MODÈLE	4610X WIRELESS PLUS
Réinitialiser		Nom project.	D33989
Mise à jour logiciel		Emplac	<input type="text"/>
Panneau de contrôle du projecteur		Contact	<input type="text"/>
Réglages d'alerte		<input type="button" value="Appliquer"/> <input type="button" value="Annuler"/>	
Redémarrer système			

### Configuration projection

- **Résolution** : Permet de sélectionner la résolution. Les options sont les suivantes : XGA (1024 x 768) et WXGA (1280 x 768).
- **Profondeur des couleurs** : Permet de sélectionner la profondeur des couleurs pour créer des présentations plus 'vivantes'. Les options sont les suivantes : Normal (16 bit) et Haute (32 bit).
- **Code de connexion** : Sélectionnez comment vous voulez créé le code de connexion du projecteur. Il y a 3 choix :
  - **Désactiver** : Le code de connexion ne sera pas requis lorsque vous vous connectez au système.
  - **Aléatoire** : Le réglage par défaut est **Aléatoire**. Le code de connexion sera créé d'une manière aléatoire.
  - **Utiliser le code suivant** : Entrez un code à 4 chiffres. Ce code sera utilisé pour vous connecter au système.

### Réglages du projecteur

- Entrez les informations suivantes : **Nom du modèle**, **Nom project.**, **Emplac** et **Contact** (jusqu'à 21 caractères par champ).

Cliquez sur le bouton **Appliquer** pour enregistrer et appliquer les réglages. Le projecteur doit être redémarré pour que les réglages soient utilisés.

## Changer mots de passe

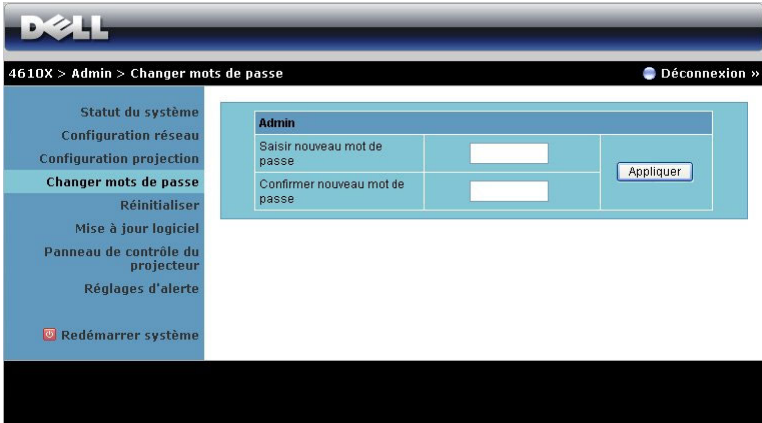

The screenshot shows the Dell 4610X Admin interface. At the top, the Dell logo is on the left, and the navigation path '4610X > Admin > Changer mots de passe' is in the center. On the right, there is a 'Déconnexion »' link. A left-hand menu lists various system settings, with 'Changer mots de passe' highlighted in light blue. The main content area is titled 'Admin' and contains two input fields: 'Saisir nouveau mot de passe' and 'Confirmer nouveau mot de passe'. An 'Appliquer' button is located to the right of the second input field.

Cette page vous permet de changer le mot de passe administrateur.

- **Saisir nouveau mot de passe** : Entrez le nouveau mot de passe.
- **Confirmer nouveau mot de passe** : Entrez de nouveau le mot de passe et cliquez sur Appliquer.



**NOTE** : Si vous avez oublié votre mot de passe administrateur, contactez Dell.

## Réinitialiser

The screenshot shows the Dell projector administration web interface. At the top, there is a navigation bar with the Dell logo and the breadcrumb path "4610X > Admin > Réinitialiser". A "Déconnexion" link is visible in the top right corner. On the left side, there is a vertical menu with the following items: "Statut du système", "Configuration réseau", "Configuration projection", "Changer mots de passe", "Réinitialiser" (highlighted in blue), "Mise à jour logiciel", "Panneau de contrôle du projecteur", "Réglages d'alerte", and "Redémarrer système" (with a power icon). The main content area has a light blue background and features a warning icon (a yellow triangle with an exclamation mark) next to the heading "Réinitialiser". Below the heading, the text reads: "Cette action va restaurer le dispositif sans fil/le réseau aux paramètres d'usine par défaut." At the bottom of this section, there is a button labeled "Appliquer".

Cliquez sur le bouton **Appliquer** pour restaurer tous les réglages sans fil/du réseau sur les réglages par défaut d'usine.

## Mise à jour logiciel

Utilisez la page Mise à jour logiciel pour mettre à jour le firmware de votre projecteur.

The screenshot shows the Dell projector's web interface. At the top, the Dell logo is visible. Below it, the breadcrumb navigation reads '4610X > Admin > Mise à jour logiciel'. A 'Déconnexion' link is in the top right. The left sidebar contains a menu with options: Statut du système, Configuration réseau, Configuration projection, Changer mots de passe, Réinitialiser, Mise à jour logiciel (highlighted), Panneau de contrôle du projecteur, Réglages d'alerte, and Redémarrer système. The main content area shows the 'Mise à jour logiciel' section. It includes a table with the following data:

Version du micrologiciel sans fil	W14
Date de sortie	20090413

Below the table, there is a warning: 'La mise à jour du micrologiciel peut prendre quelques minutes. N'interrompez pas le procédé lorsque celui-ci est en cours. Le système sans fil va automatiquement redémarrer une fois la mise à jour terminée. Sélectionnez un fichier (\*.awd) pour la mise à jour :'. There is a text input field for the file name, a 'Parcourir...' button, and a 'Mise à jour' button.

Pour mettre à jour le firmware, suivez les étapes suivantes :

- 1 Appuyez sur **Parcourir** pour sélectionner le fichier à mettre à jour.
- 2 Cliquez sur le bouton **Mise à jour** pour commencer. Attendez pendant que le système met à jour le firmware de votre appareil.

A warning message box with a yellow triangle icon containing an exclamation mark. The text reads: 'Veuillez patienter pendant que le système installe le nouveau logiciel à votre appareil.' Below this, a smaller text says: 'Attention: il faut environ 10 minutes pour graver le fichier transféré sur la mémoire flash. Durant ce temps, toute interruption telle qu'un arrêt ou redémarrage du système provoquera un dysfonctionnement!!' At the bottom, it indicates 'Temps restant estimé: 415secondes'.



**ATTENTION: N'interrompez pas le processus de mise à jour, ceci pourrait créer un crash du système !**

- 3 Cliquez sur **Confirmer** lorsque la mise à jour est terminée.



## Panneau de contrôle du projecteur

4610X > Admin > Panneau de contrôle du projecteur Déconnexion »

**Statut du système**  
Configuration réseau  
Configuration projection  
Changer mots de passe  
Réinitialiser  
Mise à jour logiciel

**Panneau de contrôle du projecteur**  
Réglages d'alerte  
Redémarrer système

**Info projecteur**

Statut du projecteur	Veille	Actualiser
Economie d'énergie	OFF	Alim. activée Alim. désactivée
Etat d'alerte	Bon	Effacer

**Contrôle de l'image**

Mode de fonctionnement	<input checked="" type="radio"/> Mode Normal <input type="radio"/> Mode ECO
Mode projecteur	Projection avant-Bureau
Sélection source	Aucune
Mode vidéo	Mode Présentation
Ecran vierge	<input type="radio"/> ON <input checked="" type="radio"/> OFF
Format de l'image	<input checked="" type="radio"/> Origine <input type="radio"/> 4:3 <input type="radio"/> Wide
Luminosité	0 (0-100) Réglage
Contraste	0 (0-100) Réglage
Réglage automatique	

**Contrôle audio**

Ent. Audio	Audio-A
Volume	0 (0-20) Réglage
Htparl	<input type="radio"/> ON <input checked="" type="radio"/> OFF
Alerte vol.	OFF
Réglages usine	

### Info projecteur

- **Statut du projecteur** : Il y a 4 états : Lampe allumée, Veille, Economie d'énergie et Refroidissement. Cliquez sur le bouton **Actualiser** pour actualiser l'état et les réglages de contrôle.
- **Economie d'énergie** : Le mode d'économie d'énergie peut être réglé sur 30, 60, 90, ou 120 minutes. Pour plus d'informations, référez-vous à "Éco Énergie" à la page 46.
- **Etat d'alerte** : Il y a 5 états d'alerte : Erreur de lampe, Lampe en fin de vie, Projecteur en surchauffe, Erreur de ventilateur et Surchauffe de la lampe. Votre projecteur peut se verrouiller en mode de protection si l'une des alertes décrites ci-dessus est activée. Pour sortir du mode de protection, cliquez sur le bouton **Effacer** pour effacer l'État d'alerte avant d'allumer votre projecteur.

## Contrôle de l'image

- **Mode de fonctionnement** : Permet de sélectionner le mode de fonctionnement. Deux options sont disponibles : Mode Normal et mode ECO.
- **Mode projecteur**: Permet de sélectionner le mode du projecteur, en fonction de la manière dont le projecteur a été installé. Il y a 4 modes de projection : Projection avant-Bureau, Projection avant-Montage plafond, Projection arrière-Bureau, Projection arrière-Montage plafond.
- **Sélection source** : Le menu Sélection source vous permet de sélectionner la source d'entrée de votre projecteur. Vous pouvez choisir VGA-A, VGA-B, S-Vidéo, Vidéo composite, HDMI et Sans fil/Réseau.
- **Mode vidéo** : Sélectionnez un mode pour optimiser l'affichage de l'image en fonction de l'utilisation du projecteur :
  - **Mode Présentation** : Idéal pour les présentations.
  - **Mode Lumineux** : Luminosité et contraste maximal.
  - **Mode film** : Pour regarder des films et des photos.
  - **sRVB** : Offre une représentation plus fidèle des couleurs.
  - **Personnalisé** : Pour utiliser vos réglages préférés.
- **Ecran vierge**: Vous pouvez choisir entre On et Off.
- **Format de l'image** : Pour sélectionner un format d'image pour ajuster la manière dont l'image apparaît.
- **Luminosité** : Choisissez une valeur pour régler la luminosité de l'image.
- **Contraste** : Choisissez une valeur pour régler le contraste de l'image.

Cliquez sur le bouton **Réglage automatique** pour ajuster automatiquement les réglages.

## Contrôle audio

- **Ent. Audio** : Sélectionnez la source d'entrée. Les options sont les suivantes : Audio-A, Audio-B, Audio-C, et HDMI.
- **Volume** : Sélectionnez le niveau (0-20) du volume audio.
- **Htparl** : Sélectionnez On pour activer la fonction audio ou Off pour désactiver la fonction audio.
- **Alerte vol.** : Pour régler le volume de la sonnerie d'alerte (Off, Bas, Doux, Haut) lors de la mise en marche/arrêt, les avertissements et les commandes.

Cliquez sur le bouton **Réglages usine** pour restaurer les réglages par défaut d'usine.

## Réglages d'alerte

4610X > Admin > Réglages d'alerte Déconnexion »

**Réglages d'alerte**

Statut du système  
Configuration réseau  
Configuration projection  
Changer mots de passe  
Réinitialiser  
Mise à jour logiciel  
Panneau de contrôle du projecteur

**Alerte par E-mail**

Activer  Désactiver Test alerte e-mail

A

Cc

De

Objet 4610X WIRELESS PLUS-D33963 Alerte

**Configuration SMTP**

Serveur SMTP sortant

Nom d'utilisateur

Mot de passe

**Conditions d'alerte**

Avertissement lampe

Durée de vie de la lampe faible

Avertissement température

Module de lampe non original

Enregistrer

### Alerte par E-mail

- Alerte par Email : Vous pouvez régler si vous voulez être averti par Email (Activer) ou non (Désactiver).
- A/Cc/De: Vous pouvez entrer l'adresse Email de l'expéditeur (De) et les destinataires (A/Cc) qui recevront un Email d'alerte lorsqu'il y a un mal fonctionnement ou un avertissement.
- Objet : Vous pouvez entrer le sujet de l'Email.

Cliquez sur le bouton **Test alerte e-mail** pour tester les réglages de l'alerte Email.

### Configuration SMTP

- Serveur SMTP sortant, Nom d'utilisateur et Mot de passe doivent être fournis par votre administrateur de réseau ou MIS.

### Conditions d'alerte

- Vous pouvez sélectionner les mal fonctionnements ou les avertissements pour lesquels un Email doit être envoyé. Lorsqu'une des conditions d'alerte est présente, un Email sera envoyé aux destinataires (A/Cc).

Cliquez sur le bouton **Enregistrer** pour enregistrer les réglages.



## Redémarrer système

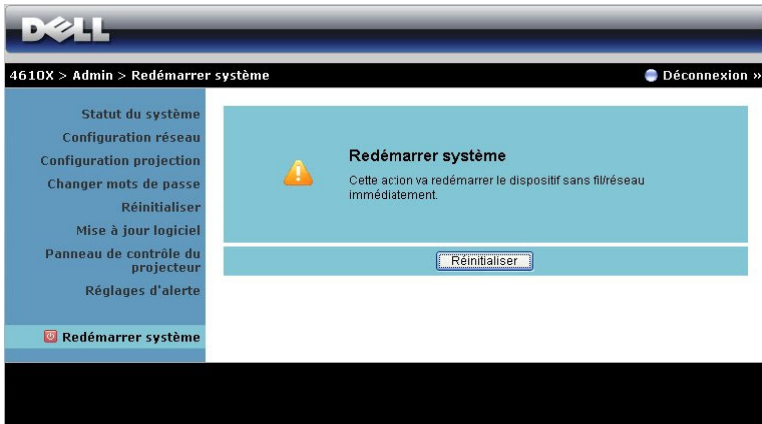

Cliquez sur **Réinitialiser** pour redémarrer le système.

## Crestron

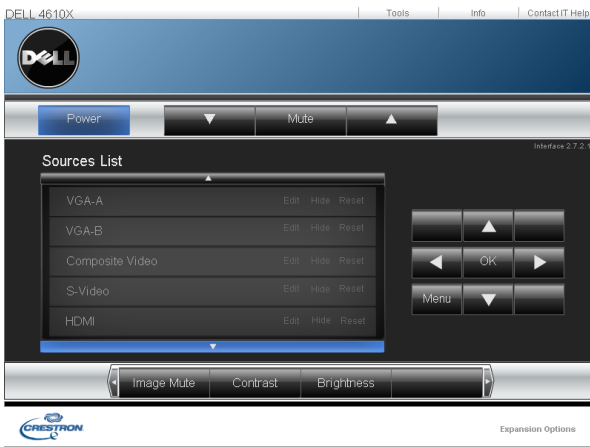

Pour la fonction Crestron.

## ASTUCES :

---

J'aimerais gérer mon projecteur via Internet. Quels sont les réglages optimaux du navigateur ?

Pour utiliser les réglages optimaux du navigateur, suivez les étapes suivantes :

- 1** Ouvrez **Panneau de contrôle** → **Options Internet** → l'onglet **Général** → **Fichiers Internet temporaires** → **Réglages** → Sélectionner **Chaque visite des pages**.
  - 2** Certains pare-feu ou antivirus peuvent bloquer l'application HTTP, alors si possible, éteindre le pare-feu ou l'antivirus.
- 

J'aimerais gérer mon projecteur via Internet. Quel numéro de port dois-je ouvrir pour cela dans mon pare-feu ?

Les ports TCP/IP suivants sont ceux utilisés par le projecteur.

UDP/TCP	Port Numéro	Description
TCP	80	Configuration Web (HTTP)
UDP/TCP	25	SMTP : utilisé pour le routage des emails entre les serveurs d'email
UDP/TCP	161	SNMP : Simple Network Management Protocol
UDP	9131	AMX : utilisé pour la découverte AMX

---

Pourquoi est-ce que je n'arrive pas à accéder à mon projecteur via Internet ?

- 1** Vérifiez si votre ordinateur/portable est connecté à Internet.
  - 2** Vérifiez avec votre MIS ou administrateur de réseau si votre ordinateur/portable utilise le même sous-réseau.
-

---

Pourquoi est-ce que je n'arrive pas à accéder au serveur SMTP ?

- 1** Vérifiez avec votre MIS ou administrateur de réseau si la fonction de serveur SMTP est activée pour le projecteur et si l'IP assignée au projecteur a la permission d'accéder au serveur SMTP. Le port SMTP du projecteur est 25, il ne peut pas être changé.
- 2** Vérifiez si le serveur SMTP sortant, le nom d'utilisateur et le mot de passe sont correctement réglés.
- 3** Certains serveurs SMTP vérifieront si l'adresse email de « De » correspond au « Nom d'utilisateur » et « Mot de passe ». Par exemple, vous utilisez l'adresse email test@dell.com dans « De ». Vous devez aussi utiliser les informations du compte test@dell.com pour le Nom d'utilisateur et le Mot de passe pour vous connecter au serveur SMTP.

---

Pourquoi est-ce que je ne reçois pas l'email de test d'alerte alors que le projecteur indique qu'un email de test d'alerte a été envoyé?

Ceci peut être car le serveur SMTP détecte l'email d'alerte comme un pourriel ou à cause des restrictions du serveur SMTP. Vérifiez avec votre MIS ou administrateur de réseau les réglages du serveur SMTP.

---

## **Configuration du pare-feu et Questions fréquentes**

Q : Je n'arrive pas à ouvrir la page Gestionnaire Web ?

R : La configuration du pare-feu de votre ordinateur vous empêche d'accéder à la page Gestionnaire Web. Référez-vous aux réglages de la configuration suivante.

<b>Protection Pare-feu</b>	<b>Configuration</b>
McAfee Security Center	<ol style="list-style-type: none"><li>1 Lancez McAfee Security Center (allez sur &gt; Tous les programmes &gt; McAfee &gt; McAfee Security Center).</li><li>2 Dans l'onglet <b>Personal firewall plus</b>, cliquez sur <b>Afficher la liste des applications Internet</b>.</li><li>3 Cherchez et trouvez <b>Dell 4610X Wireless Plus Projector</b> dans la liste.</li><li>4 Cliquez avec le bouton droit de la souris sur la colonne <b>Permissions</b></li><li>5 Sélectionnez <b>Permettre plein accès</b> dans le menu contextuel.</li></ol>
Norton AntiVirus	<ol style="list-style-type: none"><li>1 Ouvrez Norton AntiVirus (allez sur &gt; Tous les programmes &gt; Norton AntiVirus &gt; Norton AntiVirus).</li><li>2 Cliquez sur le menu <b>Options</b>, puis sélectionnez <b>Norton AntiVirus</b>.</li><li>3 Dans la page <b>Etat</b>, sélectionnez <b>Protection Worm Internet</b>.</li><li>4 Cherchez et trouvez <b>Dell 4610X Wireless Plus Projector</b> dans la liste des programmes.</li><li>5 Cliquez avec le bouton droit de la souris sur la colonne <b>Accès Internet</b></li><li>6 Sélectionnez <b>Permettre tout</b> dans le menu contextuel.</li><li>7 Cliquez sur <b>OK</b>.</li></ol>
Sygate Personal Firewall	<ol style="list-style-type: none"><li>1 Ouvrez Sygate Personal Firewall (allez sur &gt; Tous les programmes &gt; Sygate &gt; Sygate Personal Firewall).</li><li>2 Dans la liste <b>Applications exécutées</b>, trouvez et cliquez avec le bouton droit sur <b>Dell 4610X Wireless Plus Projector</b>.</li><li>3 Sélectionnez <b>Permettre</b> dans le menu contextuel.</li></ol>

<b>Protection Pare-feu</b>	<b>Configuration</b>
Windows Firewall	<ol style="list-style-type: none"> <li><b>1</b> Ouvrez Sygate Personal Firewall (allez sur &gt; Tous les programmes &gt; Panneau de configuration). Double-cliquez sur <b>Windows Firewall</b>.</li> <li><b>2</b> Dans l'onglet <b>Général</b>, décochez <b>Ne pas permettre des exceptions</b>.</li> <li><b>3</b> Dans l'onglet <b>Exceptions</b>, cliquez sur le bouton <b>Ajouter un programme...</b></li> <li><b>4</b> Cherchez et trouvez <b>Dell 4610X Wireless Plus Projector</b> dans la liste des programmes puis cliquez sur <b>OK</b>.</li> <li><b>5</b> Cliquez sur <b>OK</b> pour confirmer les réglages des exceptions.</li> </ol>
Zone Alarm	<ol style="list-style-type: none"> <li><b>1</b> Ouvrez Zone Alarm Firewall (allez sur &gt; Tous les programmes &gt; Zone Labs &gt; Zone Labs Center).</li> <li><b>2</b> Dans la page <b>Contrôle des programmes</b>, trouvez et sélectionnez <b>Dell 4610X Wireless Plus Projector</b> dans la liste.</li> <li><b>3</b> Cliquez avec le bouton droit de la souris sur la colonne <b>Accès-Permis</b></li> <li><b>4</b> Sélectionnez <b>Permettre</b> dans le menu contextuel.</li> <li><b>5</b> Cliquez avec le bouton droit et sélectionnez <b>Permettre</b> dans les colonnes <b>Accès-Internet</b>, <b>Serveur-Permis</b> et <b>Server-Internet</b> .</li> </ol>

# Créer un token d'application

Le token d'application vous permet d'effectuer un Plug & Show avec un token USB.

- 1 Dans le logiciel d'application, cliquez sur  > **Créer un token d'application**.
- 2 L'écran suivant s'affiche. Cliquez sur **Suivant**.



- 3 Branchez une clé flash sur l'un des ports USB de votre ordinateur. Sélectionnez le disque dans la liste puis cliquez sur **Suivant**.



- 4 Cliquez sur **Terminer** pour fermer l'assistant.

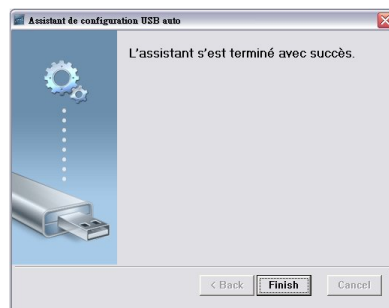

# Guide de dépannage de votre projecteur



Si vous rencontrez des problèmes avec le projecteur, reportez-vous au guide de dépannage suivant. Si le problème persiste, contactez Dell™ (Voir Contacter Dell™ à page 92).

## Problème

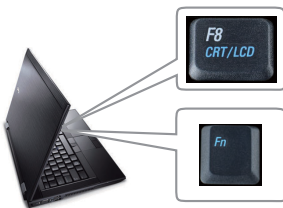
Aucune image n'apparaît sur l'écran.



## Solution possible

- Assurez-vous que le couvercle de l'objectif est retiré et que le projecteur est allumé.
- Assurez-vous que l'option SÉLECT ENTRÉE est correctement réglée dans le menu OSD.
- Assurez-vous que le port graphique externe est activé. Si vous utilisez un ordinateur portable Dell™, appuyez sur   (Fn+F8). Pour les autres ordinateurs, reportez-vous à votre documentation respective. Le signal de sortie de l'ordinateur n'est pas conforme aux standards de l'industrie. Si c'est le cas, mettez à jour le pilote vidéo de l'ordinateur. Pour les ordinateurs Dell, référez-vous à [support.dell.com](http://support.dell.com).
- Vérifiez que tous les câbles sont correctement connectés. Référez-vous à "Connexion de votre projecteur" à la page 9.
- Assurez-vous que les broches des connecteurs ne sont pas tordues ou cassées.
- Assurez-vous que la lampe est correctement installée (référez-vous à "Remplacer la lampe" à la page 85).
- Utilisez **Modèle de test** dans le menu **Autres**. Assurez-vous que les couleurs du modèle de test sont correctes.

Source d'entrée manquante. Ne peut pas sélectionner une source d'entrée particulière.



Allez dans Avancé – Acti/Désac Sources, et vérifiez que cette source d'entrée est réglée sur Activer.

---

**Problème (suite)**

Image partielle, qui défile ou affichée de façon incorrecte.

**Solution possible (suite)**



- 1 Appuyez sur le bouton **Réglage automatique** de la télécommande ou du panneau de contrôle.
- 2 Si vous utilisez un ordinateur portable Dell™, réglez la résolution de l'ordinateur sur XGA (1024 x 768):
  - a Faites un clic droit sur une partie non utilisée de votre bureau de Microsoft® Windows®, cliquez sur **Propriétés** et sélectionnez ensuite l'onglet **Réglages**.
  - b Vérifiez que le réglage du port du moniteur externe est 1024 x 768 pixels.
  - c Appuyez sur   (Fn+F8).

Si vous rencontrez des difficultés pour changer les résolutions ou que votre moniteur se fige, redémarrez l'ensemble de l'équipement ainsi que le projecteur.

Si vous n'utilisez pas un ordinateur portable Dell™, référez-vous à la documentation de votre ordinateur. Le signal de sortie de l'ordinateur peut ne pas être conforme aux standards de l'industrie. Si c'est le cas, mettez à jour le pilote vidéo de l'ordinateur. Pour les ordinateurs Dell, référez-vous à [support.dell.com](http://support.dell.com).

---

L'écran n'affiche pas votre présentation

Si vous utilisez un ordinateur portable, appuyez sur   (Fn+F8).

---

L'image est instable ou vacillante

Ajustez le suivi dans le sous-menu OSD **Affichage** (en Mode PC seulement).

---

L'image présente une barre verticale vacillante

Ajustez la fréquence dans le sous-menu OSD **Affichage** (en Mode PC seulement).

---

La couleur de l'image est incorrecte

- Si le projecteur reçoit un signal incorrect de la carte graphique, réglez le type de signal sur RVB dans l'onglet **Affichage** du menu OSD.
  - Utilisez **Modèle de test** dans le menu **Autres**. Assurez-vous que les couleurs du modèle de test sont correctes.
-



<b>Problème (suite)</b>	<b>Solution possible (suite)</b>
L'image est floue/pas au point	<p><b>1</b> Ajustez la bague de mise au point située sur l'objectif du projecteur.</p> <p><b>2</b> Assurez-vous que l'écran de projection se trouve à la bonne distance du projecteur (120,09 cm [1,2 m] à 1 000,05 cm [10 m]).</p>
L'image est allongée en affichage DVD de 16:9	<p>Le projecteur détecte automatiquement le format du signal de la source. Il gardera le rapport d'affichage de l'image projetée en fonction du format du signal d'entrée avec un réglage d'origine.</p> <p>Si l'image est encore trop allongée, ajustez le rapport d'affichage dans le menu <b>Réglage</b> de l'OSD.</p>
L'image est inversée	Sélectionnez <b>Réglages</b> dans le menu OSD et changez le mode de projection.
La lampe est grillée ou émet des crépitements	Quand la lampe du projecteur atteint sa fin de vie, elle peut griller et produire un fort crépitements. Si cela se produit, le projecteur ne se rallumera pas. Pour remplacer la lampe, voir "Remplacer la lampe" à la page 85.
Le voyant <b>LAMPE</b> s'allume en orange	Si le voyant <b>LAMPE</b> s'allume en orange, remplacez la lampe.
Le voyant <b>LAMPE</b> clignote en orange.	<p>Si le voyant <b>LAMPE</b> clignote en orange, la connexion du module de la lampe peut être interrompue. Vérifiez le module de la lampe et qu'elle a été correctement installée.</p> <p>Si le voyant <b>LAMPE</b> et le voyant <b>Alimentation</b> clignotent en orange, cela signifie que le pilote de la lampe ne marche pas correctement et que le projecteur va s'éteindre automatiquement.</p> <p>Si le voyant <b>LAMPE</b> et le voyant <b>TEMP</b> clignotent en orange et que le voyant <b>Alimentation</b> est allumé en bleu, cela signifie que la palette de couleurs ne marche pas correctement et que le projecteur va s'éteindre automatiquement.</p> <p>Pour annuler le mode de protection, appuyez pendant 10 secondes sur le bouton <b>ALIMENTATION</b>.</p>

<b>Problème (suite)</b>	<b>Solution possible (suite)</b>
Le voyant <b>TEMP</b> s'allume en orange.	Le projecteur a surchauffé. Le projecteur va s'éteindre automatiquement. Essayez de rallumer le projecteur une fois qu'il s'est refroidi. Si le problème persiste, contactez Dell™.
Le voyant <b>TEMP</b> clignote en orange	Un ventilateur du projecteur ne marche pas correctement et le projecteur va s'éteindre automatiquement. Essayez d'annuler le mode du projecteur en appuyant pendant 10 secondes sur le bouton <b>ALIMENTATION</b> . Attendez environ 5 minutes puis essayez de le rallumer. Si le problème persiste, contactez Dell™.
L'OSD n'apparaît pas à l'écran	Appuyez sur le bouton Menu du panneau de contrôle pendant 15 secondes pour déverrouiller l'OSD. Vérifiez le <b>Verrouillage du menu</b> à la page 45.
La télécommande ne fonctionne pas correctement ou seulement dans une plage très limitée	Piles faibles. Vérifiez si le faisceau laser de la télécommande est faible. Si c'est le cas, remplacez les piles par 2 piles AAA.

# Signaux de commande

Etat du projecteur	Description	Boutons de contrôle			Voyant	
		Alimentation	Menu	Autres	TEMP (Orange)	LAMPE (Orange)
Mode Veille	Projecteur en mode Veille. Prêt à être allumé.	BLEU Clignotant	ETEINT	ETEINT	ETEINT	ETEINT
Mode de préchauffage	Le projecteur est en train de se préchauffer et de s'allumer.	BLEU	BLEU	BLEU	ETEINT	ETEINT
Lampe allumée	Projecteur en mode Normal, prêt à afficher une image.  <b>Note</b> : Le menu OSD n'est pas ouvert.	BLEU	BLEU	ETEINT	ETEINT	ETEINT
Mode de refroidissement	Le projecteur est en train de se refroidir avant de s'éteindre.	BLEU	ETEINT	ETEINT	ETEINT	ETEINT
Mode d'économie d'énergie	Le mode d'économie d'énergie est activé. L'appareil basculera automatiquement en mode Veille si aucun signal n'est détecté pendant plus de deux heures.	ORANGE Clignotant	ETEINT	ETEINT	ETEINT	ETEINT
Refroidissement avant mode d'économie d'énergie.	Le projecteur prend 60 secondes pour se refroidir avant d'aller en mode d'économie d'énergie.	ORANGE	ETEINT	ETEINT	ETEINT	ETEINT
Surchauffe du projecteur	Les fentes de ventilation sont bloquées ou la température ambiante est au-dessus de 35°C. Le projecteur va s'éteindre automatiquement. Assurez-vous que les fentes de ventilation ne sont pas bloquées et que la température ambiante est dans la gamme acceptable. Si le problème persiste, contactez Dell.	ETEINT	ETEINT	ETEINT	ORANGE	ETEINT
Surchauffe de la lampe	La lampe a surchauffé. Les fentes de ventilation sont bloquées. Le projecteur va s'éteindre automatiquement. Essayez de rallumer le projecteur une fois qu'il s'est refroidi. Si le problème persiste, contactez Dell.	BLEU	ETEINT	ETEINT	ORANGE	ETEINT
Surchauffe du pilote de la lampe	Le pilote de la lampe a surchauffé. Les fentes de ventilation sont bloquées. Le projecteur va s'éteindre automatiquement. Essayez de rallumer le projecteur une fois qu'il s'est refroidi. Si le problème persiste, contactez Dell.	ORANGE	ETEINT	ETEINT	ORANGE	ETEINT
Panne de ventilateur	L'un des ventilateurs ne marche pas correctement. Le projecteur va s'éteindre automatiquement. Si le problème persiste, contactez Dell.	ETEINT	ETEINT	ETEINT	ORANGE Clignotant	ETEINT
Panne de pilote de la lampe.	Le pilote de la lampe ne marche pas correctement. Le projecteur va s'éteindre automatiquement. Débranchez le cordon d'alimentation, attendez 3 minutes puis rallumez le projecteur. Si le problème persiste, contactez Dell.	ORANGE Clignotant	ETEINT	ETEINT	ETEINT	ORANGE Clignotant
Panne de roue chromatique	La roue chromatique ne marche pas. Le projecteur ne marche pas correctement et le projecteur va s'éteindre automatiquement. Débranchez le cordon d'alimentation, attendez 3 minutes puis rallumez le projecteur. Si le problème persiste, contactez Dell.	BLEU	ETEINT	ETEINT	ORANGE Clignotant	ORANGE Clignotant

Panne de lampe	La lampe est défectueuse. Remplacez la lampe.	ETEINT	ETEINT	ETEINT	ETEINT	ORANGE
Panne – Alimentation CC (+12V)	L'alimentation a été coupée. Le projecteur va s'éteindre automatiquement. Débranchez le cordon d'alimentation, attendez 3 minutes puis rallumez le projecteur. Si le problème persiste, contactez Dell.	ORANGE Clignotant	ETEINT	ETEINT	ORANGE	ORANGE
Panne – Alimentation CC (secondaire)	L'alimentation a été coupée. Le projecteur va s'éteindre automatiquement. Débranchez le cordon d'alimentation, attendez 3 minutes puis rallumez le projecteur. Si le problème persiste, contactez Dell.	ORANGE Clignotant	ETEINT	ETEINT	ORANGE	ETEINT
Echec de connexion du module de la lampe	La connexion du module de la lampe a été interrompue. Vérifiez le module de la lampe et qu'elle a été correctement installée. Si le problème persiste, contactez Dell.	ETEINT	ETEINT	ETEINT	ETEINT	ORANGE Clignotant

# Remplacer la lampe

**⚠ ATTENTION:** Avant de débuter quelque procédure que ce soit de cette section, lisez et suivez les Instructions de sécurité décrites à la page 7.

Remplacez la lampe quand le message "La lampe approche la fin de sa durée de vie de fonctionnement. Remplacement recommandé ! [www.dell.com/lamps](http://www.dell.com/lamps)" s'affiche sur l'écran. Si ce problème persiste toujours après le remplacement de la lampe, contactez Dell™. Pour plus d'informations, voir "Contacter Dell™" à la page 92.

**⚠ ATTENTION:** Utilisez une lampe originale pour un assurer un fonctionnement optimal et sans risque de votre projecteur.

**⚠ ATTENTION:** La lampe devient très chaude en cours d'utilisation. Pour remplacer la lampe, attendez que le projecteur s'est refroidi pendant au moins 30 minutes.

**⚠ ATTENTION:** Ne touchez jamais l'ampoule ou le verre de la lampe. Les lampes de projecteur sont très fragiles et peuvent se briser si vous les touchez. Les morceaux de verre sont dangereux et peuvent causer des blessures.

**⚠ ATTENTION:** Si la lampe est brisée, enlevez toutes les débris du projecteur et jetez-les ou recyclez-les conformément aux lois locales, régionales et fédérales. Pour plus d'informations, visitez [www.dell.com/hg](http://www.dell.com/hg).

- 1 Eteignez le projecteur et débranchez le cordon d'alimentation.
- 2 Laissez le projecteur se refroidir pendant au moins 30 minutes.
- 3 Dévissez les deux vis de fixation du couvercle de la lampe, et retirez le couvercle.
- 4 Dévissez les deux vis de fixation de la lampe.
- 5 Soulevez la lampe en la tenant par sa partie métallique.

**✍ NOTE :** Dell™ peut demander que les lampes remplacées durant la période de garantie soient renvoyées à Dell™. Sinon, contactez votre agence de recyclage des déchets pour obtenir l'adresse du dépôt le plus proche.

- 6 Remplacez toujours la lampe par une lampe neuve.
- 7 Vissez les deux vis de fixation de la lampe.



- 8 Remplacez le couvercle de lampe et serrez les deux vis.
- 9 Réinitialisez le temps d'utilisation de la lampe en sélectionnant "Oui" pour Réinit. lampe dans l'onglet **Lampe** de l'OSD (voir le menu Lampe à la page 41).  
Lorsque une lampe a été remplacée, le projecteur la détecte automatiquement et réinitialise les heures de la lampe.



**ATTENTION: Mise au rebut de la lampe (États-Unis uniquement)**

 **LES LAMPES À L'INTÉRIEUR DE CE PRODUIT CONTIENNENT DU MERCURE ET DOIVENT ÊTRE RECYCLÉES OU JETÉES CONFORMÉMENT AUX LOIS LOCALES, RÉGIONALES OU FÉDÉRALES. POUR PLUS D'INFORMATIONS, ALLEZ À [WWW.DELL.COM/HG](http://WWW.DELL.COM/HG) OU CONTACTEZ L'ALLIANCE DES INDUSTRIES ÉLECTRONIQUES À [WWW.EIAE.ORG](http://WWW.EIAE.ORG). POUR LES INFORMATIONS D'ÉLIMINATION SPÉCIFIQUE DES LAMPES, ALLEZ À [WWW.LAMPRECYCLE.ORG](http://WWW.LAMPRECYCLE.ORG).**

## Caractéristiques techniques

Vanne légère	0,55" XGA DMD type X, DarkChip2™
Luminosité	3500 Lumens ANSI (max.)
Rapport de contraste	2000:1 typique (Plein On / Plein Off)
Uniformité	85% typique (Standard du Japon - JBMA)
Nombre de pixels	1024 x 768 (XGA)
Couleurs affichables	16,7M de couleurs
Vitesse de roue chromatique	2X
Objectif de projection	F-Stop : F/2,4~2,66 Distance focale : f=18,2-21,8 mm Objectif Zoom manuel 1,2X Rapport de projection = 1,6~1,92 large et télé
Taille d'écran de projection	30-307 pouces (diagonale)
Distance de projection	3,94~32,81 pieds (1,2 m~10 m)
Compatibilité vidéo	Vidéo composite / S-Vidéo : NTSC (J, M, 4.43), PAL (B, D, G, H, I, M, N, Nc, 60), SECAM (B, D, G, K, K1, L) Vidéo composante via VGA & HDMI : 1080i/p, 720p, 576i/p, 480i/p
Source d'alimentation	Universelle 90-264 V c.a. 50-60 Hz avec entrée PFC
Consommation électrique	Mode normal : 375W ± 10% @ 110Vc.a. (Réseau et sans fil activés) Mode Eco : 330W ± 10% @ 110Vc.a. (Réseau et sans fil activés) Mode économie d'énergie : <24W (Réseau et sans fil activés, vitesse du ventilateur au minimum) Mode Veille : <12W ± 10% @ 110Vc.a. (Réseau et sans fil activés) < 1W (Réseau et sans fil désactivés)
Audio	2 haut-parleurs x5 watts RMS

Niveau de bruit	35 dB(A) mode Normal, 32 dB(A) mode Eco
Poids	6,55 ± 0,05 lbs (2,97 ± 0,02 kg)
Dimensions (L x H x D)	11,26 x 4,33 x 9,76 pouces (286 x 110 x 247,8 mm)

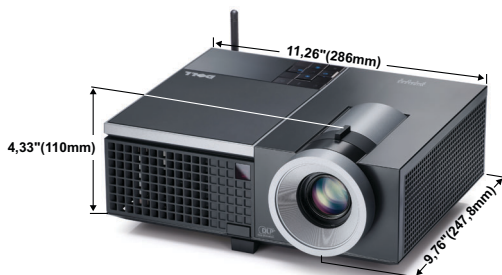

Environnement	Température d'utilisation : 5°C - 35°C (41°F- 95°F)
	Humidité : 80% maximum
	Température de stockage : 0°C à 60°C (32°F à 140°F)
	Humidité : 90% maximum
	Température de transport : -20°C à 60°C (-4°F à 140°F)
Connecteurs d'E/S	Humidité : 90% maximum
	Alimentation : Une prise d'alimentation secteur (3 broches - prise C14)
	Entrée VGA : Deux connecteurs D-sub 15 broches (bleu), VGA-A & VGA-B, pour signaux d'entrée RVB/composante analogique.
	Sortie VGA : Un connecteur D-sub 15 broches (noir) pour bouclage VGA-A.
	Entrée S-Vidéo : Un connecteur mini-DIN standard à 4 broches pour signal Y/C
	Entrée vidéo composite : Une prise RCA jaune pour signal CVBS.
	Entrée HDMI : Un connecteur HDMI compatible avec HDMI 1.3. Compatible avec HDCP
	Entrée audio analogique : Deux mini prises stéréo 3,5mm (bleu) et une paire de connecteurs RCA (rouge/blanc)
Sortie audio variable : Une mini prise stéréo 3,5mm (vert)	



	Port USB : un USB secondaire pour support distant
	Port RS232 : Un connecteur mini-DIN à 6 broches pour les communications RS232.
	Port RJ45 : Un connecteur RJ45 pour contrôler le projecteur via un réseau.
	Sortie 12V : Une sortie 12V c.c. / 200mA max. pour le contrôle automatique de l'écran.
Sans fil	Standard sans fil : IEEE802.11b/g
	Système d'exploitation : Windows Vista/XP/2000, MAC OS X
	Prend en charge : Les images de présentation et le contrôle du projecteur.
	Permet la connexion de jusqu'à 20 utilisateurs en même temps.
	Ecran divisé 4-en-1 Permet de projeter sur l'écran 4 images de présentation.
	Mode de contrôle de conférence
Lampe	Lampe de 280W remplaçable par l'utilisateur (jusqu'à 2500 heures en mode éco)



**NOTE** : La durée de vie de la lampe d'un projecteur est une mesure du niveau de dégradation lumineuse seulement, et n'indique pas que la lampe va tomber en panne et arrêter de marcher après cette durée. La durée de vie d'une lampe est définie comme la durée prise pour que la luminosité de plus de 50 pourcents des lampes en général diminue par environ 50 pourcents du lumens recommandé. La durée de vie d'une lampe n'est absolument pas garantie. La durée de vie actuelle d'une lampe de projecteur peut varier en fonction des conditions ambiantes et du mode d'utilisation. L'utilisation d'un projecteur dans des endroits difficiles, par exemple des endroits poussiéreux ou chauds, pendant de nombreuses heures en continu et avec un arrêt brusque va certainement réduire la durée de vie de la lampe et peut même causer un mal fonctionnement.

## Affectation des broches RS232

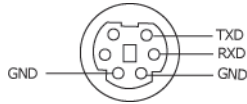

### Protocole RS232

- Réglages de communication

Réglages de connexion	Valeur
Débit en bauds :	19200
Bits de données :	8
Parité	Aucun
Bits d'arrêt	1

- Types de commandes
  - Pour faire apparaître le menu OSD et ajuster les paramètres.
- Syntaxe de commande de contrôle (à partir du PC vers le projecteur)  
[H][AC][SoP][CRC][ID][SoM][COMMAND]
- **Exemple** : Commande de mise sous tension (Envoyer d'abord l'octet de poids faible)  
--> 0xBE, 0xEF, 0x10, 0x05, 0x00, 0xC6, 0xFF, 0x11, 0x11, 0x01, 0x00, 0x01
- Liste de commandes de contrôle
  - Pour afficher le dernier code RS232, allez au site de support de Dell : [support.dell.com](http://support.dell.com).

## Modes de compatibilité (Analogique/Numérique)

Résolution	Taux de rafraîchissement (Hz)	Fréquence Hsync (KHz)	Horloge de pixels (MHz)
640 x 350	70,087	31,469	25,175
640 x 480	59,940	31,469	25,175
640 x 480 p60	59,940	31,469	25,175
720 x 480 p60	59,940	31,469	27,000
720 x 576 p50	50,000	31,250	27,000
720 x 400	70,087	31,469	28,322
640 x 480	75,000	37,500	31,500
848 x 480	60,000	31,020	33,750
640 x 480	85,008	43,269	36,000
800 x 600	60,317	37,879	40,000
800 x 600	75,000	46,875	49,500
800 x 600	85,061	53,674	56,250
1024 x 768	60,004	48,363	65,000
1280 x 720 p50	50,000	37,500	74,250
1280 x 720 p60	60,000	45,000	74,250
1920 x 1080 i50	50,000	28,125	74,250
1920 x 1080 i60	60,000	33,750	74,250
1280 x 720	59,855	44,772	74,500
1024 x 768	75,029	60,023	78,750
1280 x 800	59,810	49,702	83,500
1366 x 768	59,790	47,712	85,500
1360 x 768	60,015	47,712	85,500
1024 x 768	84,997	68,677	94,500
1440 x 900	59,887	55,935	106,500
1152 x 864	75,000	67,500	108,000
1280 x 960	60,000	60,000	108,000
1280 x 1024	60,020	63,981	108,000
1152 x 864	85,000	77,095	119,651
1400 x 1050	59,978	65,317	121,750
1280 X 800	84,880	71,554	122,500
1280 x 1024	75,025	79,976	135,000
1440 X 900	74,984	70,635	136,750
1680 x 1050	59,954	65,290	146,250
1280 x 960	85,002	85,938	148,500
1920 x 1080	60,000	67,500	148,500
1400 X 1050	74,867	82,278	156,000
1280 x 1024	85,024	91,146	157,000
1440 X 900	84,842	80,430	157,000
1600 x 1200	60,000	75,000	162,000

# Contacter Dell

Pour les clients qui résident aux États-Unis, appelez 800-WWW-DELL (800-999-3355).



**NOTE** : Si vous n'avez pas une connexion Internet, vous pouvez aussi trouver les informations de contact dans la boîte, sur le ticket, la facture ou le catalogue des produits Dell.

Dell™ offre plusieurs options de services et d'assistance téléphonique et en ligne. La disponibilité peut varier en fonction du pays et du produit, et donc certains services peuvent ne pas être disponibles dans votre pays. Pour contacter Dell pour les ventes, l'assistance technique, ou les questions de service à la clientèle :

- 1 Visitez [support.dell.com](https://support.dell.com).
- 2 Vérifiez votre pays ou région dans le menu **Choisir un Pays/Région** au bas de la page.
- 3 Cliquez sur **Nous contacter** sur le côté gauche de la page.
- 4 Sélectionnez le lien du service ou de l'assistance requise.
- 5 Choisissez la méthode pour contacter Dell qui vous convient le mieux.

# Appendice : Glossaire

**Lumens ANSI** — Un standard pour mesurer la luminosité. Il est calculé en divisant une image d'un mètre carré en 9 rectangles égaux, en mesurant le lux (ou la luminosité) au centre de chaque rectangle et en faisant la moyenne de ces neuf points.

**Format d'image** — Le format d'image le plus populaire est 4:3 (4 par 3). Les premiers formats vidéo de télévisions et d'ordinateur étaient un format d'image de 4:3, ce qui signifie que la largeur de l'image est de 4/3 de fois la hauteur.

**Luminosité** — La quantité de lumière émise à partir d'un affichage ou d'un affichage de projection ou un appareil de projection. La luminosité du projecteur est mesurée en lumens ANSI.

**Température des couleurs** — L'apparence de la couleur de la lumière blanche. Une température des couleurs basse donnera une lumière plus chaude (plus jaunâtre/rougeâtre) et une température des couleurs élevée donnera une lumière plus froide (plus bleuâtre). L'unité standard pour la température des couleurs est Kelvin (K).

**Vidéo composante** — Une méthode pour délivrer la vidéo de qualité dans un format composé d'un signal de luminance et de deux signaux de chrominance séparés, et est définie par Y'Pb'Pr' pour les composantes analogiques et par Y'Cb'Cr' pour les composantes numériques. La vidéo composante est disponible sur les lecteurs DVD.

**Vidéo composite** — Un signal vidéo qui combine luma (luminosité), chroma (couleur), burst (référence de couleur), et sync (signaux de sync horizontal et vertical) en une onde de signal transportée sur une seule paire de fil. Il existe trois types de formats, NTSC, PAL et SECAM :

**Résolution compressée** — Si les images reçues sont d'une résolution plus haute que la résolution native du projecteur, l'image résultante sera réduite pour rentrer sur la résolution native du projecteur. La compression d'une image dans un appareil numérique peut causer certaines images d'être perdues.

**Rapport de contraste** — Plage des valeurs claires et foncées dans une image, ou le rapport entre leurs valeurs maximum et minimum. Il y existe deux méthodes utilisées par l'industrie de la projection pour mesurer le rapport :

**1 Plein ON/OFF** — mesure le rapport de la lumière générée d'une et une image toute blanche (Plein ON) et la lumière générée d'une image toute noire (Plein OFF).

**2 ANSI** — mesure un motif de 16 rectangles noirs et blancs alternés. La lumière moyenne générée par les rectangles blancs est divisée par la lumière moyenne générée par les rectangles noirs pour déterminer le taux de contraste ANSI.

Le contraste *Full On/Off* est toujours un nombre plus grand que le contraste ANSI pour le même projecteur.

**dB** — décibel—Une unité utilisée pour exprimer la différence relative en puissance ou intensité, habituellement entre deux signaux acoustiques ou électriques, égal dix fois le logarithme commun du rapport des deux niveaux.

**Écran diagonal** — Une méthode de mesure de la taille d'un écran ou d'une image projetée. Elle mesure d'un coin au coin opposé. Un écran de 9 pieds de haut, 12 pieds de large, a une diagonale de 15 pieds. Ce document considère que les dimensions de la diagonale sont destinées à un rapport de 4:3 traditionnel de l'image d'un ordinateur comme pour l'exemple ci-dessus.

**DHCP** — Dynamic Host Configuration Protocol (Protocole de configuration dynamique de l'hôte) — Un protocole de réseau qui permet à un serveur d'assigner automatiquement une adresse TCP/IP à un appareil.

**DLP®** — Traitement numérique de la lumière (Digital Light Processing™)— Technologie d'affichage réfléchive développée par Texas Instruments, utilisant de petits miroirs manipulés. La lumière passant à travers un filtre de couleurs est envoyée sur les miroirs DLP qui ordonnent les couleurs RVB dans une image projetée à l'écran, aussi connu sous le nom de DMD.

**DMD** — Dispositif micro-miroir numérique— Chaque DMD est composé de milliers de miroirs en alliage d'aluminium microscopiques inclinés montés sur une fourche masquée.

**DNS** — Système de noms de domaine — Un service Internet qui traduit les noms de domaine en des adresses IP.

**Distance focale** — La distance entre la surface d'un objectif et son foyer.

**Fréquence** — C'est la vitesse de répétition en cycles par secondes des signaux électriques. Mesurée en Hz (Hertz).

**HDCP** — High-Bandwidth Digital-Content Protection (Protection de contenu numérique à large bande passante) — Une fonctionnalité développée par Intel™ Corporation pour protéger les contenus numériques sur des interfaces numériques, comme par exemple DVI, HDMI.

**HDMI** — High-Definition Multimedia Interface (Interface multimédia haute définition) — HDMI transporte la vidéo haute définition non compressée avec le signal audio numérique et les données de contrôle de l'appareil dans un seul connecteur.

**Hz (Hertz)** — Unité de fréquence.

**IEEE802.11** — un groupe de standards pour la communication entre les réseaux locaux sans fil (WLAN). 802.11b/g utilise la bande 2,4GHz.

**Correction trapézoïdale** — Dispositif qui corrigera une image par rapport la déformations (habituellement un effet de sommet large et de base étroite) d'une image projetée causée par l'angle incorrect du projecteur par rapport l'écran.

**Distance maximum** — La distance par rapport l'écran laquelle le projecteur peut se trouver pour projeter une image utilisable (suffisamment lumineuse) dans une pièce entièrement noire.

**Taille de l'image maximum** — L'image la plus grande qu'un projecteur peut projeter dans une pièce sombre. Ceci est généralement limité par la plage focale des optiques.

**Distance minimum** — La position la plus proche à laquelle un projecteur peut faire la mise au point d'une image sur un écran.

**NTSC** — National Television Standards Committee. Le standard d'émission pour la vidéo et la projection utilisé en Amérique du Nord, avec un format de 525 lignes et 30 images/seconde.

**PAL** — Phase Alternating Line. Un standard d'émission pour la vidéo et la projection en Europe avec un format de 625 lignes et 25 images/seconde.

**Image inversée** — Fonctionnalité permettant de renverser l'image horizontalement. Quand elle est utilisée dans un environnement de projection avant normal, le texte, les graphiques, etc, sont inversés. L'image inversée est utilisée pour la projection arrière.

**RVB** — Rouge, Vert, Bleu— habituellement utilisé pour décrire un moniteur nécessitant des signaux séparés pour chacune des trois couleurs.

**S-Vidéo**—Un standard de transmission vidéo utilisant un connecteur mini-DIN 4 broches pour envoyer des informations vidéo sur deux fils de signaux appelés luminance (luminosité, Y) et chrominance (couleur, C). S-Vidéo est aussi appelée Y/C.

**SECAM**— Un standard français et international d'émission pour la vidéo et la projection, très similaire à PAL mais avec une méthode d'envoi différente pour les couleurs.

**SSID** — Service Set Identifiers — Un nom utilisé pour identifier un LAN sans fil particulier auquel l'utilisateur veut se connecter.

**SVGA** — Super Video Graphics Array— Comptage de pixels de 800 x 600.

**SXGA** — Super Extended Graphics Array,—Comptage de pixels de 1280 x 1024.

**UXGA** — Ultra Extended Graphics Array—Comptage de pixels de 1600 x 1200.

**VGA**—Video Graphics Array—Comptage de pixels de 640 x 480.

**WEP** — Wired Equivalent Privacy — Une méthode de cryptage des données de communication. La clé de cryptage est créé et envoyé seulement à l'utilisateur communiquant, alors les données de la communication ne peuvent pas être décryptée par un autre partie.

**XGA** — Extended Video Graphics Array— Comptage de pixels de 1024 x 768.

**Objectif zoom** —Objectif avec une distance de focale variable permettant à l'opérateur de rapprocher ou d'éloigner la visualisation rendant l'image plus petite ou plus grande.

**Rapport d'objectif zoom** — C'est le rapport entre l'image la plus petite et la plus grande qu'un objectif peut projeter à partir d'une distance fixée. Par exemple, un rapport d'objectif zoom de 1,4:1 signifie qu'une image de 10 pieds sans zoom serait une image de 14 pieds en plein zoom.

# Index

## A

- Adaptateur CC 9
- Affichage à l'écran 34
  - Affichage (en Mode PC) 38
  - Affichage (en Mode Vidéo) 40
  - Autres 44
  - Image (en Mode PC) 36
  - Image (en Mode Vidéo) 37
  - Lampe 41
  - Menu principal 34
  - Réglage 41
  - Réglage auto 36
  - Sélection de l'entrée 35

- Allumer/éteindre le projecteur
  - Allumer le projecteur 22
  - Eteindre le projecteur 22

Audio-B 9

Audio-C 9

## C

- Capture d'écran 45
- Caractéristiques techniques
  - Alimentation 87
  - Audio 87
  - Compatibilité vidéo 87
  - Connecteurs d'E/S 88
  - Consommation électrique 87
  - Couleurs affichables 87
  - Dimensions 88

- Distance de projection 87
- Environnement 88
- Lentille de projection 87
- Luminosité 87
- Niveau de bruit 88
- Nombre de pixels 87
- Poids 88
- Protocole RS232 90
- Rapport de contraste 87
- Taille d'écran de projection 87
- Uniformité 87
- Vanne légère 87
- Vitesse de roue chromatique 87

## Connexion du projecteur

- A un ordinateur 11
- Câble HDMI 18, 19, 21
- Câble RS232 13
- Câble S-vidéo 15
- Câble USB/USB 11
- Câble VGA/VGA 11, 12
- Câble VGA/YPbPr 17
- Câble Vidéo composite 16
- Connexion avec un câble HDMI 18
- Connexion avec un câble S-vidéo 15
- Connexion avec un câble Vidéo composite 17
- Connexion avec un câble Vidéo composite 16
- Connexion d'un ordinateur avec un câble RS232 13



Cordon d'alimentation 11, 12, 13, 15, 16, 17, 18, 19, 20, 21

Contacter Dell 6, 82, 85

## D

Dell  
contacter 92

## E

Economie d'énergie 46

Écran 45

Entrée audio 46

Extinction rapide 47

## G

Guide de dépannage 79  
Contacter Dell 79

## H

Haut-parleur 46

HDMI 9

## M

Menu Position 44

Menu Réglages 44

Menu tempo 45

Menu Transparence 44

Mot 47

Mot de passe 47

Muet 46

## N

numéros de téléphone 92

## P

Panneau de contrôle 27

Ports de connexion

Connecteur d'entrée audio 9

Connecteur d'entrée VGA-A  
(D-sub) 9

Connecteur d'entrée VGA-B  
(D-sub) 9

Connecteur de cordon  
d'alimentation 9

Connecteur de sortie audio 9

Connecteur distant USB 9

Connecteur RS232 9

Connecteur S-vidéo 9

Connecteur vidéo composite 9

Fente du câble de sécurité 9

Sortie VGA-A (prise en boucle  
du moniteur) 9

## R

Réglage de l'image projetée 23

baïsser le projecteur

Bouton élévateur 23

Molette de réglage d'in-  
clinaison 23

Pied élévateur 23

Réglage de la hauteur du

- projecteur 23
- Réglage du zoom et de la mise au point du projecteur 24
  - Bague de mise au point 24
  - Ergot du zoom 24
- Réglages audio 46
- Réglages d'alimentation 46
- Réglages de l'écran 45
- Réglages de sécurité 47
- Réin. 45
- Réinitialisation, Usine 50
- Remplacer la lampe 85
- RJ45 9

## **S**

- Séquence de tests 50
- Sous-titrage 49
- support
  - contacter Dell 92

## **T**

- Télécommande 29
  - Récepteur IR 28

## **U**

- Unité Principale 7
  - Bague de mise au point 7
  - Bouton élévateur 7
  - Ergot du zoom 7
  - Objectif 7

- Panneau de contrôle 7
- Récepteur IR 7

## **V**

- Volume 46